



/// MANUEL D'UTILISATION
MINI RXF 55





IL CONVIENT DE LIRE ATTENTIVEMENT CE MANUEL AVANT LA PREMIERE UTILISATION DU VEHICULE. LE MANUEL DOIT ETRE REMIS AVEC LE VEHICULE EN CAS DE VENTE DE CE DERNIER

EC DECLARATION OF CONFORMITY

conforming to Directive 2006/42/EC

**We, Zhejiang Apollo Motorcycle Manufacturer Co. Ltd
Jinyan hill Industrial Area, Quanxi Town, Wuyi City,
Zhejiang Province, China
declare in sole responsibility, that the product**

MINI (AGB50MKA37RXF6)

(Mark, Model)

to which this declaration applies, conforms to the essential health and safety requirements of Directive 2006/42/EC

(if applicable)

and to the other relevant Directives of EEC

2014/30/EU

(Title and/or number and date of issue of the other directives of EEC)

(if applicable)

To effect correct application of the essential health and safety requirements stated in the Directives of EEC, the following-standards and/or technical specifications were consulted:

EN16029

(Title and/or number and date of issue of standard and/or specifications)

Signature

Ying Er
General Manager.

Date of Issue

01/01/2018

DÉCLARATION DE CONFORMITÉ CE

conformément à la directive 2006/42/CE

**Nous, Zhejiang Apollo Motorcycle Manufacturer Co. Ltd
Jinyan hill Industrial Area, Quanxi Town, Wuyi City,
Zhejiang Province, China
déclarons sous notre seule responsabilité que le produit**

MINI(AGB50MKA37RXF6)

(Marque, Modèle)

faisant l'objet de cette déclaration, est conforme aux prescriptions fondamentales en matière de santé et aux prescriptions en matière de sécurité de la directive 2006/42/EC

(le cas échéant)

ainsi qu'aux prescriptions des autres Directives de la CEE établies dans ce domaine :

2014/30/EU

(Titre et/ou numéro et date de promulgation d'autres directives CEE)

(le cas échéant)

Pour mettre en pratique dans les règles les prescriptions en matière de sécurité et de santé stipulées dans les Directives de la CEE, il a été tenu compte des normes et/ou des caractéristiques techniques suivantes :

EN16029

(Titre et/ou numéro et date d'établissement de normes et/ou caractéristiques)

Signature

Ying Er
General Manager.

Date of Issue

01/01/2018

// INTRODUCTION

Félicitations au propriétaire du RXF (MINI 55) de Apollo. Ce modèle représente le fruit de nombreuses années d'expérience dans la production de machines de sport, de tourisme et de course. Le nouveau propriétaire pourra apprécier pleinement la perfection technique et la fiabilité qui ont fait d'Apollo un leader dans ce domaine. Ce manuel contient la description du fonctionnement, les instructions pour l'entretien de base et les points de contrôle à effectuer périodiquement. Au moindre doute concernant le fonctionnement ou l'entretien de la moto, ne pas hésiter à consulter un concessionnaire Apollo.

De par sa conception et sa fabrication, cette moto Apollo est entièrement conforme aux normes relatives à la pollution atmosphérique en vigueur à la date de fabrication. Le respect de ces normes s'est fait sans préjudice au rendement ni à la consommation. Afin de préserver la conformité à ces normes, il importe que l'utilisateur et le concessionnaire respectent scrupuleusement les tableaux d'entretiens périodiques et toutes les instructions données dans ce manuel.

Apollo est sans cesse à la recherche d'améliorations dans la conception et la qualité de ses produits. Par conséquent, bien que ce manuel contienne les informations les plus récentes disponibles au moment de l'impression, il peut ne pas refléter de petites modifications apportées ultérieurement à ce modèle. Au moindre doute concernant le fonctionnement ou l'entretien du véhicule, ne pas hésiter à consulter un concessionnaire Apollo.



Lire attentivement ce manuel dans son intégralité avant d'utiliser la moto.



Cette moto est conçue et fabriquée pour une utilisation tout-terrain uniquement. L'utilisation de cette moto sur la voie publique est illégale. Cette moto répond aux lois et réglementations régissant le niveau sonore et l'antiparasitage de la plupart des états. Avant utilisation, il convient de prendre connaissance des lois et réglementations locales en vigueur.

MESSAGES DE SÉCURITÉ IMPORTANTS :

- 🔊 Lire attentivement ce manuel dans son intégralité avant d'utiliser la moto. Il est impératif de bien comprendre toutes les instructions.
- 🔊 Respecter les instructions reprises sur les étiquettes d'avertissement et d'attention collées sur la moto.
- 🔊 Ne jamais conduire une moto avant d'avoir maîtrisé les techniques nécessaires.
- 🔊 Le poids du pilote ne peut excéder 50 kg (110 lb).

REMARQUE IMPORTANTE À L'INTENTION DES PARENTS :

Une moto n'est pas un jouet. Avant de laisser un jeune piloter une moto, il faut s'assurer d'avoir compris les instructions et avertissements donnés dans ce manuel. Il faudra ensuite s'assurer que le jeune s'y conforme. Un enfant ou un jeune n'a pas l'habileté, les capacités physiques et le bon sens d'un adulte. Certains peuvent ne pas être capables de piloter une moto en toute sécurité. Une surveillance permanente par un adulte est donc impérative. Les parents ne devraient permettre une utilisation régulière de cette moto que si le jeune se montre capable de le piloter en toute sécurité.

Cette moto est équipée d'un limiteur de vitesse réglable et d'un réducteur de puissance. Apollo recommande de limiter au maximum la puissance du moteur pour tout pilote débutant en serrant la vis de réglage du limiteur de vitesse à fond et en laissant en place le réducteur de puissance dans la tubulure d'échappement. La vis de réglage du limiteur pourra être desserrée progressivement afin que la vitesse maximale augmente au fur et à mesure que le pilote se familiarise avec le véhicule. Les parents devront estimer les capacités de conduite de leur enfant et augmenter judicieusement la puissance de la moto en fonction de celles-ci.

NOTES :

LE PILOTE DOIT :

- 📌 S'informer correctement auprès d'une source compétente sur tous les aspects de l'utilisation d'une moto.
- 📌 Observer les avertissements et procéder aux entretiens préconisés dans ce manuel du propriétaire.
- 📌 Suivre des cours afin d'apprendre à maîtriser les techniques de conduite sûres et correctes.
- 📌 Faire réviser le véhicule par un mécanicien compétent aux intervalles indiqués dans ce Manuel du propriétaire ou lorsque l'état de la mécanique l'exige.

// INSCRIPTION

Permettez-nous de vous féliciter sincèrement d'avoir porté votre choix sur une moto Apollo. Vous êtes désormais en possession d'une moto moderne et sportive qui vous apportera, à vous et votre enfant, beaucoup de plaisir si vous appliquez correctement les instructions de maintenance et d'entretien.

Nous vous souhaitons un maximum de plaisir !

Inscrire ci-dessous les numéros de série du véhicule.

Numéro de châssis  p. 25

Numéro de moteur  p. 24

Cachet du concessionnaire

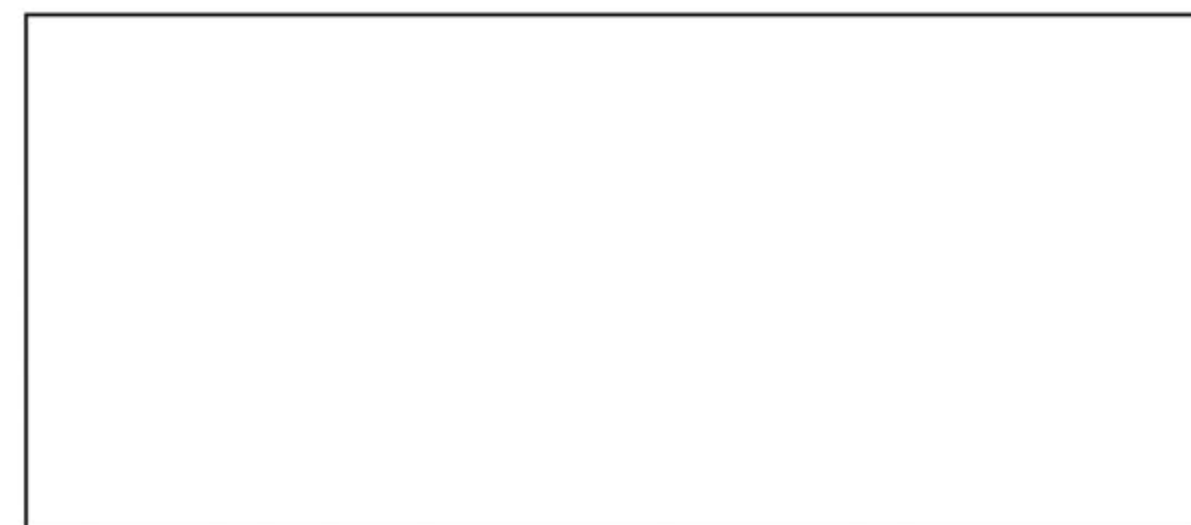

Le présent manuel d'utilisation correspond à l'état le plus avancé de la série concernée au moment de l'impression. Cependant, des divergences minimales résultant de l'évolution technique ne sauraient être exclues.

Toutes les informations du présent document sont fournies sans aucun engagement. La société Apollo se réserve le droit de modifier, de supprimer sans substitution ou d'adapter aux exigences locales les informations techniques, les tarifs, les couleurs, le design, les matériaux, les prestations de services et de maintenance, les constructions et les équipements ou autres, ainsi que d'arrêter définitivement la fabrication d'un certain modèle sans avis préalable ni indication d'un motif quelconque. Apollo décline toute responsabilité en ce qui concerne les possibilités de livraison, les divergences au niveau des croquis et des descriptions, ainsi que les fautes d'impression et les erreurs. Les modèles représentés dans le présent document sont en partie dotés d'équipements spéciaux qui ne font pas partie de l'équipement de série.









© 2017 APOLLO, CHINE.

Tous droits réservés

Toute reproduction, même partielle, est strictement interdite sans autorisation écrite de l'auteur.

Informations importantes concernant le manuel

Les informations particulièrement importantes sont repérées par les notations suivantes :

 <i>et/ou</i> 	Il s'agit du symbole avertissant d'un danger. Il avertit de dangers de dommages personnels potentiels. Observer scrupuleusement les messages relatifs à la sécurité figurant à la suite de ce symbole afin d'éviter les dangers de blessures ou de mort.
	Un AVERTISSEMENT signale un danger qui, s'il n'est pas évité, peut provoquer la mort ou des blessures graves.
	Un ATTENTION indique les précautions particulières à prendre pour éviter d'endommager le véhicule ou d'autres biens.
	Indique un danger pour l'environnement.
	Tous les travaux accompagnés de ce symbole nécessitent des connaissances approfondies ainsi qu'un certain savoir-faire technique. Pour la sécurité de l'enfant, faire exécuter ces travaux par un atelier Apollo agréé ! La moto y sera entretenue de manière optimale par des spécialistes ayant suivi une formation spécifique et disposant de l'outillage spécial nécessaire.
	Indique un renvoi à une page (des informations supplémentaires sont disponibles à la page indiquée).
	Indique un complément d'information ou des conseils.
	Indique le résultat d'une étape de contrôle.

17.5 Partie Cycle

Cadre	Cadre tubulaire central en acier
Fourche	VOLT SUSPENSION V-ONE 25
Débattement Avant	110mm
Amortisseur	VOLT SUSPENSION V-ONE 190mm
Débattement arrière	20mm
Système de frein	Freins à disques, étriers de frein flottants
Diamètre des disques de frein	
Avant	170 mm
arrière	170 mm
Usure limite des disques de frein	2.2 mm (0.087 in)
Pression d'air du pneu tout-terrain	1,0 bar (15 psi)
Démultiplication secondaire	
Chaîne	SF420
Couronnes livrables	37,39,41,43,45
Angle de chasse	23°
Empattement	855±10 mm
Garde au sol à vide	180mm
Hauteur du siège à vide	560mm
Poids sans carburant env.	43kg
Charge maximale admissible	50 kg

17.6 Pneus

Avant	2.5-10
Arrière	2.5-10

Le produit et les caractéristiques peuvent être modifiés sans préavis.

// 17. DONNÉES TECHNIQUES

17.1 Moteur

17.1.1 MINI 55

Type	Moteur à essence monocylindre à 4 temps
Cylindrée	1 Cylindre 4 Temps
Course	56.8ml
Alésage	37.4mm
Bore	44mm
Compression	8.5:1
Diamètre des soupapes admission	16mm
Diamètre des soupapes échappement	16mm
Jeu aux soupapes	
Admission à : 20 °C (68 °F)	0.02-0.04mm
Échappement à : 20 °C (68 °F)	0.02-0.04mm
Roulements de vilebrequin	2 roulements à billes
Piston	Moulé en aluminium
Embrayage	Embrayage multidisques en bain d'huile
Boîte de vitesses	1 vitesse
Ratio de Transmission	
1re vitesse	1,107
2e vitesse	
3e vitesse	
4e vitesse	
Bougie d'allumage	NGK CR7HSA
Auxiliaire de démarrage	Electric start

17.2 Carburateur avec réglage du carburateur

Type de carburateur	Shengway PZ14
Position de l'aiguille	4/5 position à partir du haut
Gicleur principal	k72
Gicleur de ralenti	k36

17.3 Quantités de remplissage

MINI 55	0.7L	SAE 10W40
---------	------	-----------

17.4 Carburant

Capacité totale du réservoir à carburant env.	1.6L
---	------

// SOMMAIRE

1. EMPLACEMENT DES ÉTIQUETTES DE RENSEIGNEMENTS IMPORTANTS (p.9)

- 1.1 CANADA (p.9)
- 1.2 EUROPE (p.11)
- 1.3 OCÉANIE ET AFRIQUE DU SUD (p.13)

2. CONSIGNES DE SÉCURITÉ (p.17)

- 2.1 DÉFINITION DE L'APPLICATION - UTILISATION CONFORME À L'USAGE PRÉVU (p.17)
- 2.2 CONSIGNES DE SÉCURITÉ (p.17)
- 2.3 ÊTRE UN PROPRIÉTAIRE RESPONSABLE (p.17)
- 2.4 CONDUITE EN TOUTE SÉCURITÉ (p.18)
- 2.5 CONDUITE EN TOUTE SÉCURITÉ (p.19)
- 2.6 ÉVITER UN EMPOISONNEMENT AU MONOXYDE DE CARBONE (p.19)
- 2.7 CHARGE (p.20)
- 2.8 ACCESSOIRES APOLLO D'ORIGINE (p.21)
- 2.9 PIÈCES DE RECHANGE, ACCESSOIRES ET MODIFICATIONS ISSUS DU MARCHÉ SECONDAIRE (p.23)
- 2.10 PNEUS ET JANTES ISSUS DU MARCHÉ SECONDAIRE (p.21)
- 2.11 TRANSPORT DE LA MOTO (p.22)
- 2.12 RÈGLES DE TRAVAIL (p.22)
- 2.13 ENVIRONNEMENT (p.22)

3. VUE DU VÉHICULE (p.24)

- 3.1 VUE AVANT GAUCHE DU VÉHICULE (REPRÉSENTATION SIMPLIFIÉE) (p.24)
- 3.2 VUE AVANT DROITE DU VÉHICULE (REPRÉSENTATION SIMPLIFIÉE) (p.25)

4. ÉLÉMENTS DE COMMANDE (p.26)

- 4.1 POIGNEE DE FREIN A MAIN (ARRIÈRE) (p.26)
- 4.2 POIGNEE DE FREIN A MAIN (AVANT) (p.26)
- 4.3 POIGNÉE DES GAZ (p.26)
- 4.4 BOUTON DE MASSE (p.26)
- 4.5 BOUTON DE DÉMARRAGE (SEULEMENT POUR DÉMARRAGE ÉLECTRIQUE) (p.27)
- 4.6 COMPTEUR D'HEURES D'UTILISATION (p.27)
- 4.7 INTERRUPTEUR DU COURANT (p.27)
- 4.8 OUVRIR LE BOUCHON DU RÉSERVOIR (p.28)
- 4.9 FERMER LE BOUCHON DE RÉSERVOIR (p.28)
- 4.10 ROBINET D'ESSENCE (p.29)
- 4.11 STARTER (p.29)
- 4.12 BÉQUILLE LATÉRALE (p.29)

5. MISE EN SERVICE (p.31)

- 5.1 PREMIÈRE MISE EN SERVICE (p.31)
- 5.2 RODER LE MOTEUR (p.33)

6. CONSEILS D'UTILISATION (p.35)

- 6.1 OPÉRATIONS DE CONTRÔLE ET D'ENTRETIEN AVANT CHAQUE MISE EN SERVICE (p.35)
- 6.2 DÉMARRAGE (p.36)
- 6.3 CONDUITE (p.37)
- 6.4 FREINER (p.37)
- 6.5 ARRÊT DE LA MOTO (p.38)
- 6.6 TRANSPORT (p.38)
- 6.7 FAIRE LE PLEIN DE CARBURANT (p.39)

7. ENTRETIEN (p.40)

- 7.1 INFORMATIONS (p.40)
- 7.2 TROUSSE DE RÉPARATION (p.41)
- 7.3 ENTRETIEN PÉRIODIQUE ET RÉGLAGE (p.41)

8. SUSPENSIONS (p.43)

- 8.1 INFORMATIONS (p.43)

- 8.2 MODIFICATION DE LA PRÉCONTRAINTE DU RESSORT DU MONTANT DE SUSPENSION (p.43)
- 8.3 NETTOYAGE DES CACHE-POUSSIÈRE DE LA FOURCHE (p.44)
- 8.4 POSITION DU GUIDON (p.55)

9. SYSTÈME DE FREIN (p.46)

- 9.1 VÉRIFIER LES DISQUES DE FREIN (p.46)
- 9.2 VÉRIFIER LE NIVEAU DU LIQUIDE DE FREIN AVANT ET ARRIÈRE (p.47)
- 9.3 FAIRE L'APPOINT DE LIQUIDE DE FREIN À L'AVANT ET À L'ARRIÈRE (p.47)
- 9.4 CONTRÔLER LES PLAQUETTES DE FREIN AVANT ET ARRIÈRE (p.49)
- 9.5 REMPLACER LES PLAQUETTES DE FREIN AVANT ET ARRIÈRE (p.49)

10. ROUES, PNEUS (p.11)

- 10.1 DÉPOSER LA ROUE AVANT (p.51)
- 10.2 MONTER LA ROUE AVANT (p.51)
- 10.3 DÉPOSER LA ROUE ARRIÈRE (p.52)
- 10.4 MONTER LA ROUE ARRIÈRE (p.53)
- 10.5 VÉRIFIER L'ÉTAT DES PNEUS (p.53)
- 10.6 CONTRÔLER LA PRESSION D'AIR DES PNEUS (p.54)
- 10.7 CONTRÔLER LA TENSION DES RAYONS (p.54)

11. TRAVAUX D'ENTRETIEN SUR LA PARTIE-CYCLE (p.55)

- 11.1 NETTOYER LES CACHE-POUSSIÈRES DES BRAS DE FOURCHE (p.55)
- 11.2 DÉPOSER LA PROTECTION DE FOURCHE (p.55)
- 11.3 REMONTER LA PROTECTION DE FOURCHE (p.56)
- 11.4 DÉPOSER LES BRAS DE FOURCHE (p.56)
- 11.5 MONTER LES BRAS DE FOURCHE (p.57)
- 11.6 DÉPOSER LE TÉ DE FOURCHE INFÉRIEUR (p.58)
- 11.7 MONTER LE TÉ DE FOURCHE INFÉRIEUR (p.58)
- 11.8 CONTRÔLER LE JEU DU PALIER DE LA TÊTE DE DIRECTION (p.60)
- 11.9 RÉGLER LE JEU DU PALIER DE LA TÊTE DE DIRECTION (p.61)
- 11.10 GRAISSER LE PALIER DE LA TÊTE DE DIRECTION (p.61)
- 11.11 DÉPOSER LA PLAQUE FRONTALE (p.62)
- 11.12 MONTER LA PLAQUE FRONTALE (p.62)
- 11.13 DÉPOSER LE GARDE-BOUE AVANT (p.62)
- 11.14 MONTER LE GARDE-BOUE AVANT (p.63)
- 11.15 DÉPOSER L'AMORTISSEUR (p.65)
- 11.16 MONTER L'AMORTISSEUR (p.64)
- 11.17 RETIRER LA SELLE (p.64)
- 11.18 MONTER LA SELLE (p.75)
- 11.19 DÉPOSER LE FILTRE À AIR (p.65)
- 11.20 NETTOYER ET MONTER LE FILTRE À AIR (p.65)
- 11.21 DÉPOSER LE CACHE DE PIGNON DE CHAÎNE (p.66)
- 11.22 REPOSER LE CACHE DE PIGNON DE CHAÎNE (p.66)
- 11.23 VÉRIFIER L'ÉTAT D'ENCRASSEMENT DE LA CHAÎNE ET NETTOYER (p.66)
- 11.24 CONTRÔLER LA TENSION DE LA CHAÎNE (p.67)
- 11.25 RÉGLER LA TENSION DE CHAÎNE (p.67)
- 11.26 INSPECTER LA CHAÎNE, LA COURONNE, LE PIGNON ET LE GUIDE-CHAÎNE (p.68)

// SOMMAIRE (suite ...)

- 11.27 CONTRÔLER LE CADRE (p.69)
- 11.28 CONTRÔLER LE BRAS OSCILLANT (p.69)
- 11.29 VÉRIFIER LA POSE DU CÂBLE D'ACCÉLÉRATEUR (p.70)
- 11.30 VÉRIFIER LE CAOUTCHOUC DE POIGNÉE (p.70)
- 11.31 RENFORCER LE BLOCAGE DU CAOUTCHOUC DE POIGNÉE (p.70)

12. MOTEUR (p.71)

- 12.1 CONTRÔLER LE JEU DU CÂBLE D'ACCÉLÉRATEUR (p.77)
- 12.2 RÉGLER LE JEU DU CÂBLE D'ACCÉLÉRATEUR (p.71)
- 12.3 RALENTI DU CARBURATEUR (p.72)
- 12.4 RÉGLER LE RALENTI (p.72)
- 12.5 CONTRÔLER LA POSITION DE BASE DU SÉLECTEUR (p.73)
- 12.6 VIDANGER L'HUILE MOTEUR (p.74)
- 12.7 FAIRE L'APPOINT D'HUILE MOTEUR (p.75)

13. CIRCUIT ÉLECTRIQUE (p.76)

- 13.1 DÉPOSER LA BATTERIE (p.76)
- 13.2 POSER LA BATTERIE (p.76)

14. NETTOYAGE, ENTRETIEN (p.77)

- 14.1 NETTOYER LA MOTO (p.77)

15. STOCKAGE (p.78)

- 15.1 STOCKAGE DE LA MOTO (p.78)

16. DIAGNOSTIC (p.80)

17. DONNÉES TECHNIQUES (p.82)

- 17.1 MOTEUR (p.82)
 - 17.1.1 MINI 55 (p.82)
- 17.2 CARBURATEUR AVEC RÉGLAGE DU CARBURATEUR (p.82)
- 17.3 QUANTITÉS DE REMPLISSAGE (p.82)
- 17.4 CARBURANT (p.82)
- 17.5 PARTIE CYCLE (p.83)
- 17.6 PNEUS (p.83)

Défaut	Cause possible	Mesure
Le moteur n'a pas assez de puissance	Rupture de l'alimentation en carburant	Contrôler la ventilation du réservoir de carburant. Nettoyer la conduite d'alimentation en carburant. Contrôler/régler les composants du carbura-
	Filtre à air très encrassé	Nettoyer le filtre à air et le boîtier du filtre à
	Échappement qui fuit, est déformé ou bien ne contient pas assez de laine de roche dans le silencieux arrière	Vérifier que l'échappement n'est pas endommagé. Remplacer la laine de roche du silencieux arrière.
	Allumage défectueux	Vérifier la bobine d'allumage. Vérifier le capuchon de bougie.
	Apparition de signes d'usure	Faire réviser le moteur.
	Vitesse d'engrènement trop faible ou trop haute	Contrôler le réglage de l'embrayage.
	Jeu aux soupapes insuffisant	Régler le jeu aux soupapes.
Le moteur s'arrête ou empêche le carburateur de tourner	Insuffisance de carburant	Faire le plein de carburant. (11.39)
	Le moteur n'aspire pas l'air adéquat	Contrôler la mise en place de l'embout de purge et du carburateur.
	Connecteur ou bobine d'allumage lâche ou oxydé(e)	Nettoyer les connexions et les traiter avec un aérosol spécial.
Dégagement de fumée blanche (vapeur dans les gaz d'échappement)	Tête de cylindre ou joint de la tête de cylindre abîmé	Vérifier l'état de la tête de cylindre et du joint de la tête de cylindre.
Batterie déchargée	La batterie ne se charge pas	Contrôler la tension de charge. Vérifier l'enroulement du stator de l'alternateur.
	Consommateur de courant involontaire	Contrôler le courant de repos.

// 16. DIAGNOSTIC

Défaut	Cause possible	Mesure
Le moteur est entraîné mais ne démarre pas	Bougie encrassée ou humide	Nettoyer la bougie, la laisser sécher. La remplacer le cas échéant.
	Coupe-circuit endommagé dans le faisceau de câbles, contacteur de masse défectueux, dysfonctionnement du système d'allumage	Vérifier le faisceau de câbles. (contrôle visuel) Contrôler l'équipement électrique : - CDI - Bobine d'allumage - Rotor
	Présence d'eau dans le carburateur ou gicleurs bouchés	Contrôler/régler les composants du carburateur
	La moto n'a pas fonctionné depuis longtemps, c'est pourquoi le carburant contenu dans la cuve à niveau constant a vieilli	Vidanger la cuve à niveau constant du carburateur
	Jeu aux soupapes insuffisant	Régler le jeu aux soupapes.
Le moteur n'est pas entraîné après actionnement du bouton de démarrage E	Batterie déchargée	Charger la batterie. Contrôler la tension de charge. Contrôler le courant de repos. Vérifier l'enroulement du stator de l'alternateur.
	Fusible général fondu	Remplacer le fusible général.
	Relais de démarrage défectueux	Contrôler le relais de démarrage.
	Démarrateur électrique défectueux	Contrôler le démarreur électrique.
Le moteur n'a pas de ralenti	Gicleur de ralenti bouché	Contrôler/régler les composants du carburateur.
	Vis de réglage du carburateur mal réglée	Carburateur - régler le ralenti. (11.72)
	Bougie défectueuse	Remplacer la bougie.
Le moteur ne monte pas en régime	Allumage défectueux	Vérifier la bobine d'allumage. Vérifier le capuchon de bougie.
	Le carburateur déborde car le pointeau est encrassé ou usé	Contrôler/régler les composants du carburateur.
	Gicleurs dévissés	Contrôler/régler les composants du carburateur.
	Dysfonctionnement du système d'allumage	Contrôler le système d'allumage.

// 1. EMPLACEMENT DES ÉTIQUETTES DE RENSEIGNEMENTS IMPORTANTS

Lire attentivement et comprendre toutes les étiquettes apposées sur le véhicule. Elles contiennent des informations importantes pour la sécurité et le bon fonctionnement du véhicule. Ne jamais décoller les étiquettes apposées sur le véhicule. Si une étiquette devient illisible ou se décolle, s'adresser à un concessionnaire Apollo qui en fournira une autre.

1.1 Canada

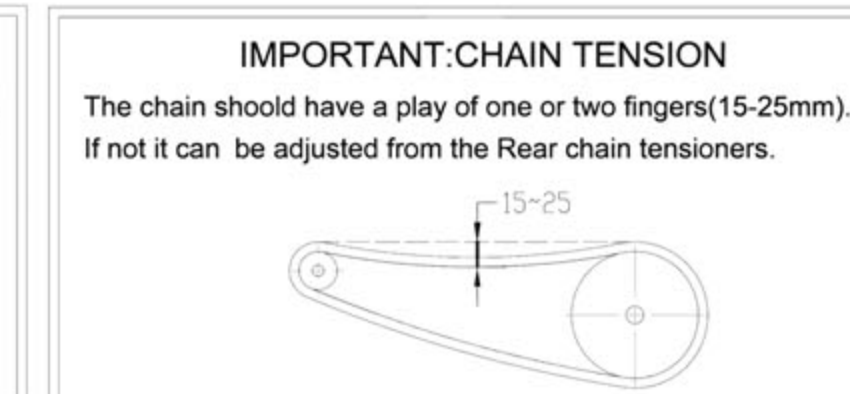
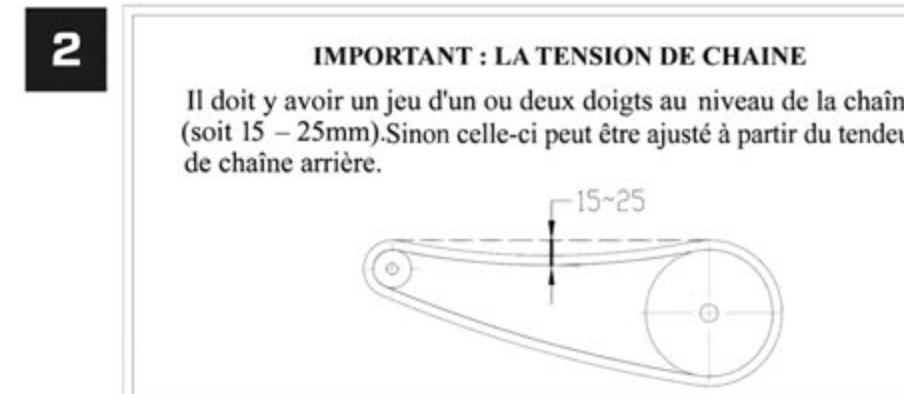
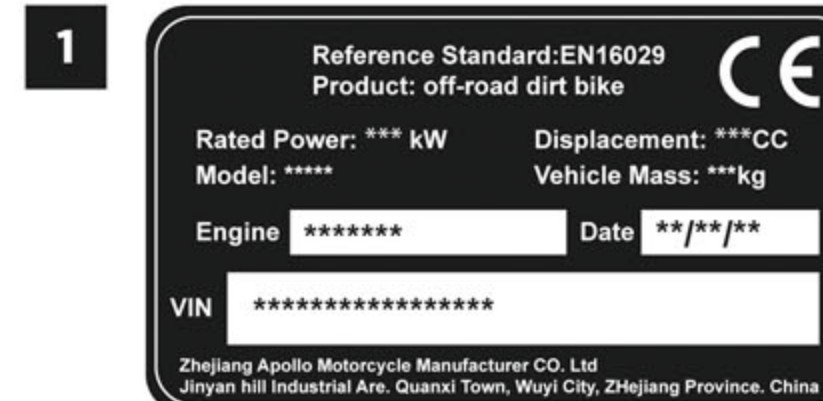
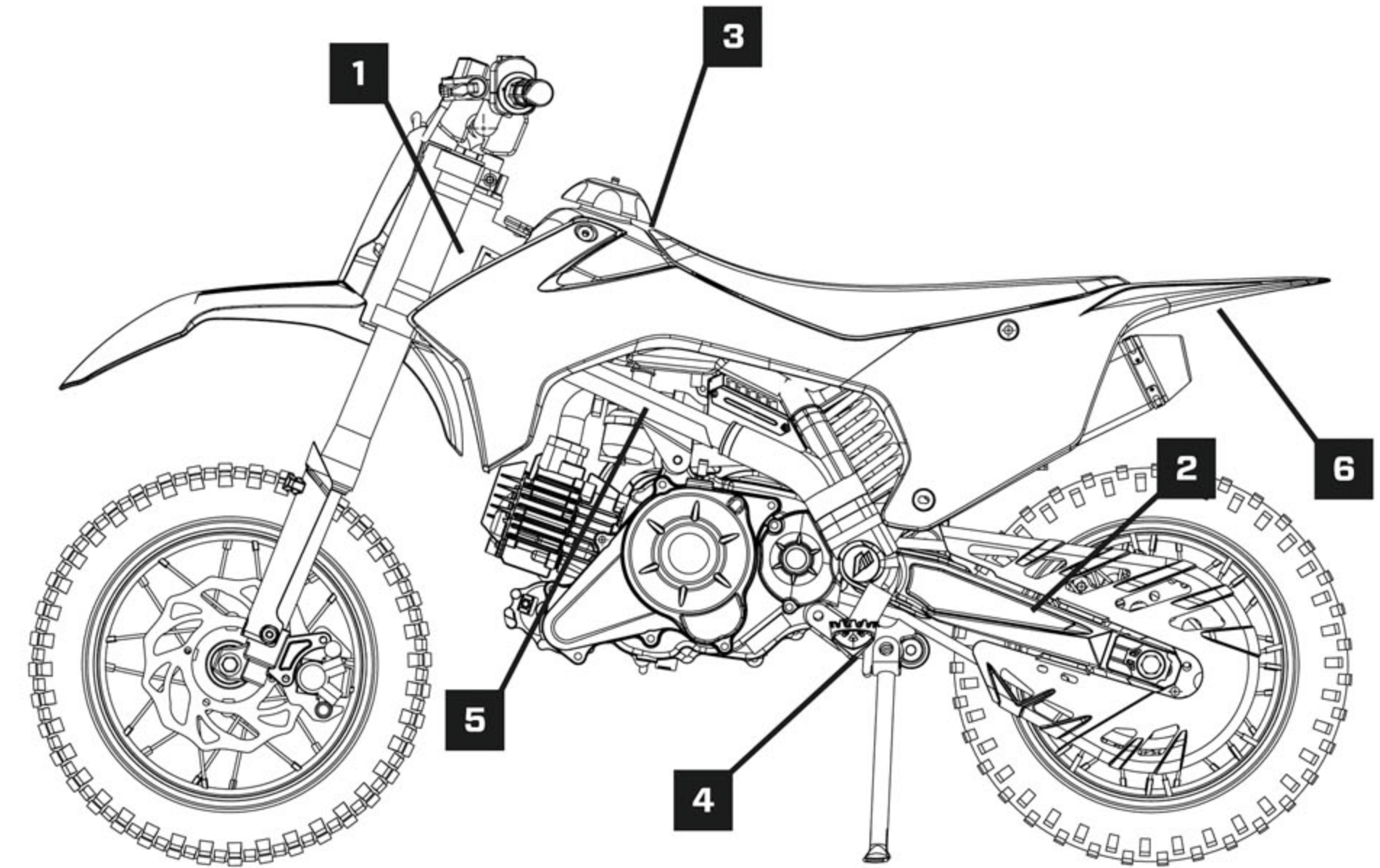

3 **⚠ ATTENTION !**

Carburant : Sans plomb 93

Veillez mettre le moteur à l'arrêt lors de l'alimentation en carburant afin d'éviter toute inflammation ou explosion

⚠ WARNING

GASOLING93 RON MIN

please turn off the bike engine when fuelling to avoid any fire or explosion

4

Ceci est un tuyau de mise à l'air. Il faut couper le lien en plastique avant de démarrer le moteur. Ce tuyau ne doit jamais être bouché.

This is an engine vent tube. Please cut the plastic cable when the first ride and keep the vent tube clear off.

5 **⚠ WARNING**

This vehicle is a competition vehicle and is for use exclusively in closed-course competition.
Ceci est un véhicule de compétition destiné à être utilisé exclusivement dans les courses en circuit fermé.

6 **⚠ WARNING ⚠ ATTENTION**

100 kPa 100 kPa
1.00 kgf/cm2 1.00 kgf/cm2
15 psi 15 psi

Voir explications des icônes p. 14

Ne jamais faire tourner le moteur d'une moto remisee pour un court instant. En effet, il n'atteint pas sa température normale de fonctionnement, si bien que la vapeur d'eau issue de la combustion se condense et fait rouiller les soupapes et l'échappement.

- Poser la batterie. (📖.76)
- Retirer la moto du socle réglable.
- Effectuer les opérations de contrôle et d'entretien avant chaque mise en service.(📖.35)
- Effectuer un essai sur route.

// 15. STOCKAGE

15.1 Stockage de la moto

Danger d'intoxication

Le carburant est toxique et constitue un danger pour la santé.

- ❗ Éviter tout contact du carburant avec la peau, les yeux ou les vêtements.
- ❗ Consulter immédiatement un médecin en cas d'ingestion de carburant.
- ❗ Ne pas respirer les vapeurs d'essence.
- ❗ En cas de contact cutané, rincer immédiatement à grande eau la zone touchée.
- ❗ En cas de contact du carburant avec les yeux, bien les rincer à l'eau et consulter immédiatement un médecin.
- ❗ Si les vêtements sont aspergés de carburant, il faut les changer.
- ❗ Stocker le carburant dans un jerrycan approprié, conformément aux directives en vigueur et le tenir hors de portée des enfants.

i Si la moto n'est pas utilisée pendant une période prolongée, il est préférable d'effectuer (ou de faire effectuer) les travaux suivants.

Avant de remettre la machine, vérifier l'état d'usure et le bon fonctionnement de tous les éléments. Il est préférable de faire effectuer les travaux d'entretien, de réparation et les transformations durant la morte-saison car les ateliers sont alors moins chargés. L'attente est ainsi moins longue qu'en début de saison.

- Lors du dernier ravitaillement avant l'immobilisation de la moto, ajouter un additif de carburant.
- Faire le plein de carburant. (11.39)
- Nettoyer la moto. (11.77)
- Vidanger l'huile moteur. (11.74)
- Contrôler la pression d'air des pneus. (11.54)
- Déposer la batterie. (11.76)
- Charger la batterie.

Indications prescrites

Température de stockage de la batterie sans exposition directe aux rayons du soleil 0... 35 °C (32... 95 °F)

Garer le véhicule dans un endroit sec, à l'abri des variations de température trop importantes.

i N'utiliser en aucun cas des bâches étanches qui retiennent l'humidité et entraînent la corrosion.

1.2 Europe

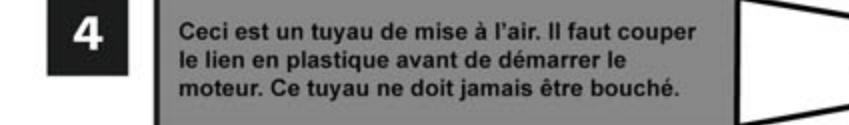
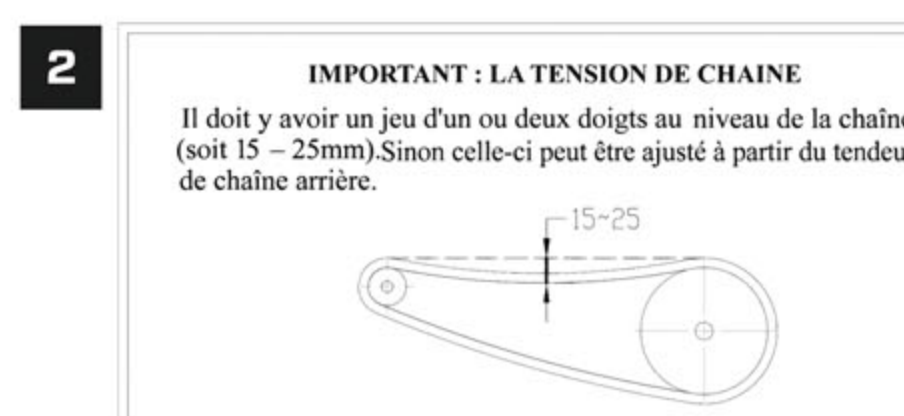
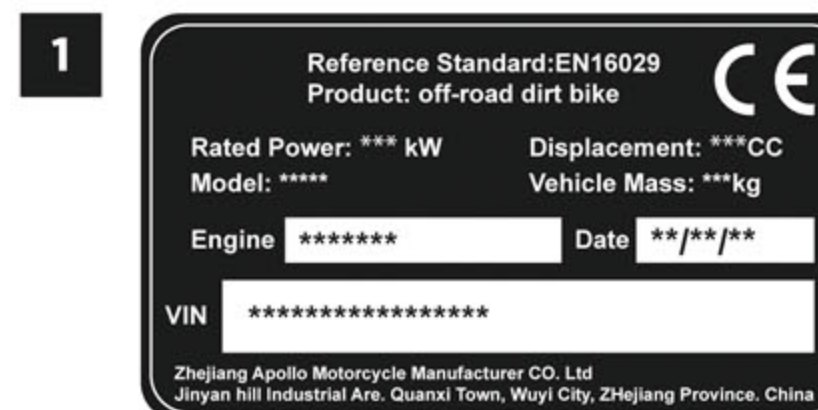
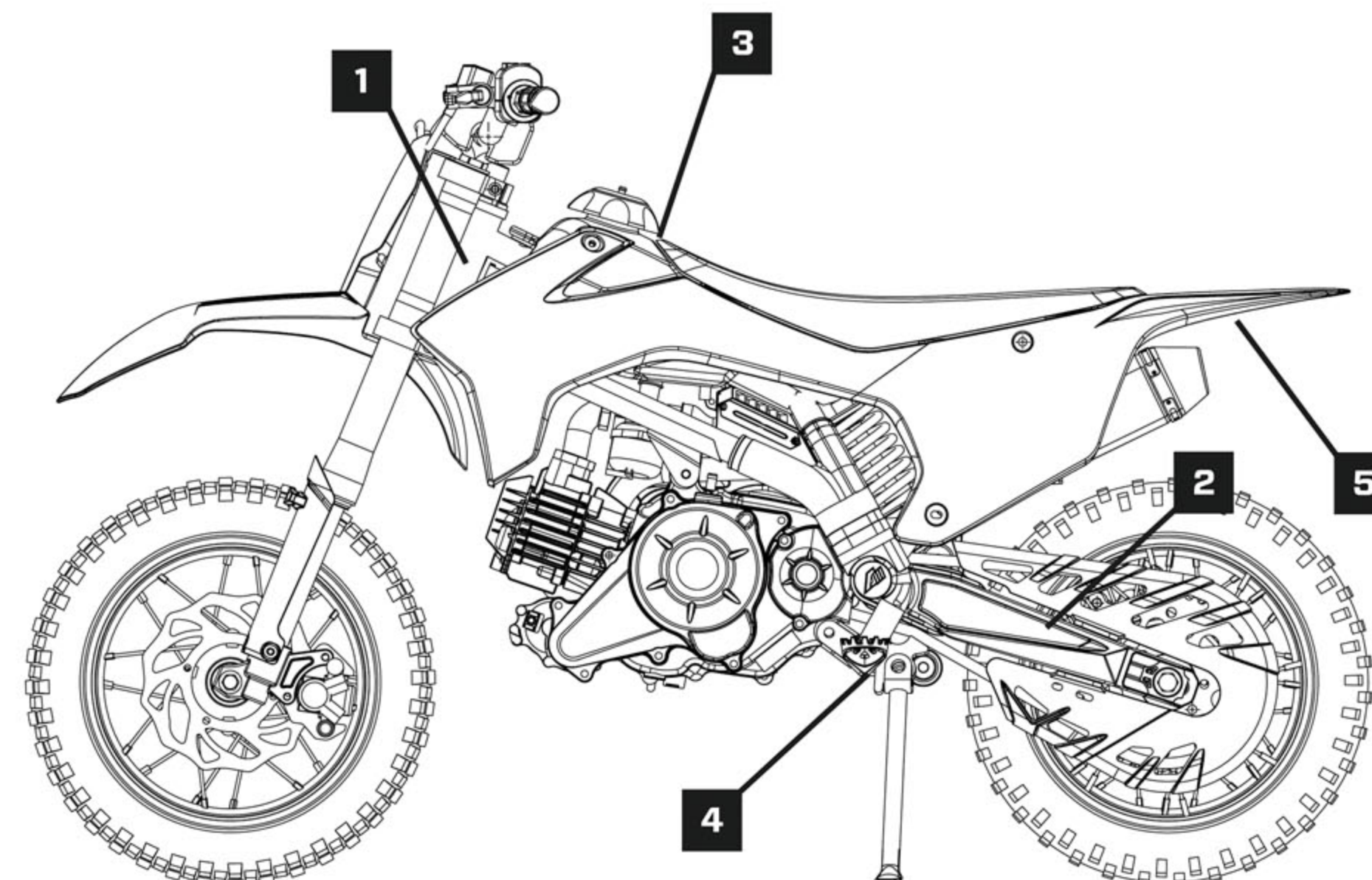



Voir explications des icônes p. 14

// 14. NETTOYAGE, ENTRETIEN

14.1 Nettoyer la moto



Détérioration du matériel

Une utilisation inappropriée d'un nettoyeur à haute pression peut endommager ou détériorer les composants.

L'eau sous haute pression pénètre dans les composants électriques, les connecteurs, les câbles d'accélérateur, les paliers etc.

Une pression trop élevée entraîne des dysfonctionnements et détériore les composants.

- Ne dirigez jamais le jet d'eau directement sur les composants électriques, les connecteurs, les câbles d'accélérateur ou les paliers.

Maintenez une distance minimale entre la buse du nettoyeur à haute pression et le composant.

Distance minimale 60 cm (23,6 in)



Danger pour l'environnement

Certaines substances nuisent à l'environnement.

- Éliminer huile, lubrifiant, filtre, carburant, produits de nettoyage, liquide de frein, etc. de façon réglementaire et conformément aux dispositions en vigueur.



Une trop faible quantité d'huile moteur ou une huile de basse qualité provoque une usure prématurée du moteur.

- Nettoyer régulièrement la machine pour qu'elle conserve sa valeur et son bel aspect pendant longtemps. Pendant le nettoyage, éviter l'influence du rayonnement solaire direct sur la machine.

- Obturer l'échappement pour empêcher la pénétration de l'eau.

- Enlever les plus grosses salissures avec un jet d'eau de puissance moyenne.

- Vaporiser les parties très sales avec un détergent spécial pour motos, tel qu'on en trouve dans le commerce, et les traiter en outre avec un pinceau.



Utiliser une éponge douce et de l'eau chaude avec un détergent spécial pour motos, tel qu'on en trouve dans le commerce.

- Ne pas appliquer de détergent pour moto sur le véhicule sec, toujours le mouiller à l'eau d'abord.

- Après avoir soigneusement rincé la moto avec un jet d'eau de puissance moyenne, la sécher.

- Enlever le bouchon de l'échappement.



Risque d'accident

L'humidité et la poussière compromettent le système de freinage.

- Freinez plusieurs fois avec précaution afin de faire sécher les plaquettes et les disques de frein et d'enlever la poussière.

- À l'issue du nettoyage, parcourir une courte distance, jusqu'à ce que le moteur atteigne la température de fonctionnement.



Ainsi, la chaleur permet à l'eau de s'évaporer même dans les endroits les plus inaccessibles du moteur et du circuit de freinage.

- Repousser les capuchons sur les guidons, pour que l'eau qui a pénétré puisse s'évaporer.

- Après refroidissement de la moto, lubrifier tous les points de glissement et les paliers.

- Nettoyer la chaîne(1.66)

- Traiter les parties métalliques à nu (exception pour les disques de frein et l'échappement) avec un produit anticorrosion.

- Traiter toutes les pièces en plastique et les pièces époxy avec un agent de nettoyage et d'entretien doux.

// 13. CIRCUIT ÉLECTRIQUE

13.1 Déposer la batterie



Risque de blessure

Les batteries contiennent des substances nocives.

- Conserver les batteries hors de portée des enfants.
- Éviter toute étincelle et toute flamme nue à proximité des batteries.
- Ne charger les batteries que dans des locaux bien ventilés.
- Gardez une distance de sécurité avec les matériaux inflammables lorsque vous rechargez une batterie. Distance minimale 1 m (3 ft)
- Ne rechargez pas de batteries déchargées en profondeur si la tension minimale est déjà atteinte. Tension minimale avant chargement 9 V
- Éliminez les batteries ayant atteint la tension minimale conformément aux dispositions en vigueur.



Préparatifs

- Désactiver tous les consommateurs de courant et arrêter le moteur.

Travail principal

- Débrancher le câble négatif de couleur noir de la batterie.
- Retirer la protection du pôle positif rouge et débrancher le câble positif rouge de la batterie.
- Retirer l'élastique de fixation et dégager la batterie par le haut.

13.2 Poser la batterie



Travail principal

- Placer la batterie dans le compartiment de la batterie avec les pôles orientés vers l'avant et la fixer avec l'élastique.

Indications prescrites

Autres vis châssis M6 10 Nm (7,4 lbf ft)

- Connecter le câble positif rouge à la batterie.

Indications prescrites

Vis pôle de batterie M5 2,5 Nm (1,84 lbf ft)

- Connecter le câble négatif noir à la batterie.

Indications prescrites





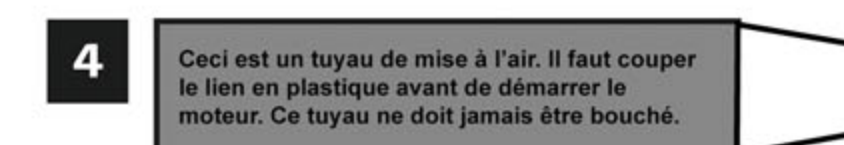
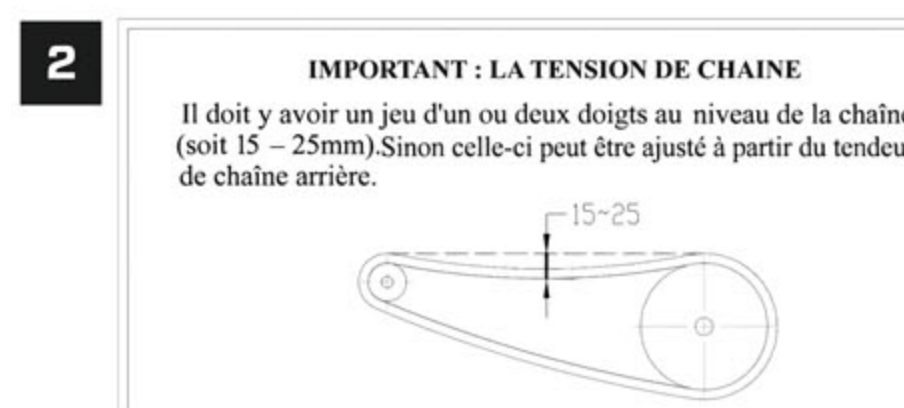
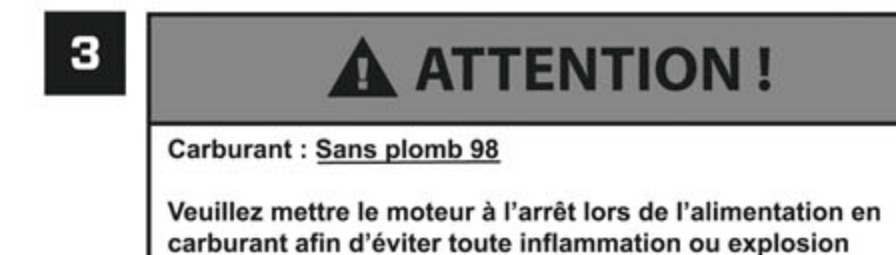
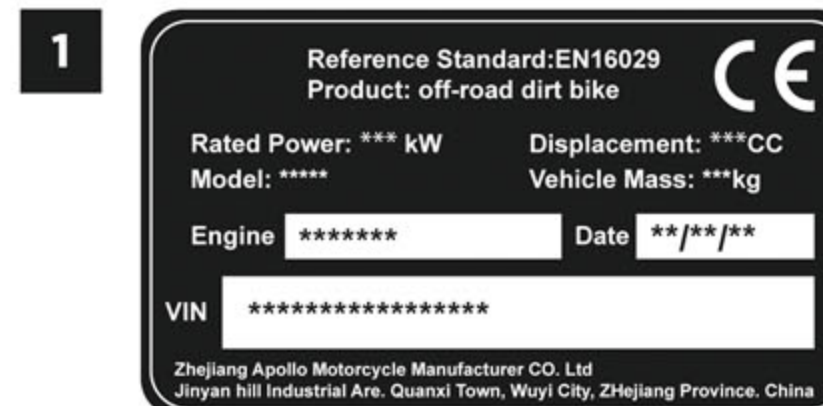
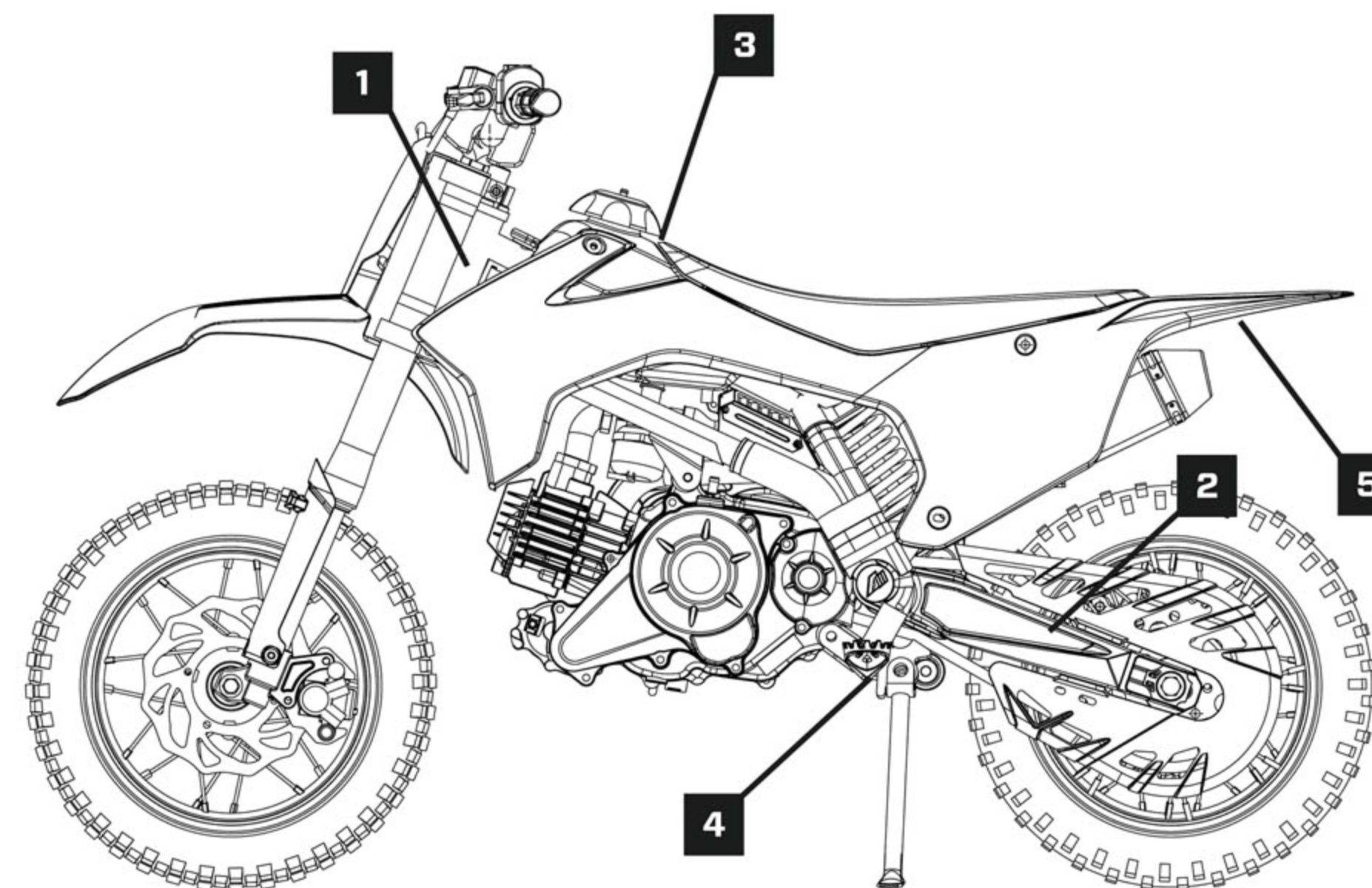

Vis pôle de batterie M5 2,5 Nm (1,84 lbf ft)

1.3 Océanie et Afrique du Sud



Voir explications des icônes p. 14

Se familiariser avec les pictogrammes suivants et lire le texte explicatif.

	Lire le manuel du propriétaire
	Toujours utiliser un équipement de protection et un casque homologués.
	Peut être utilisé à partir de 3 ans. La conduite de cette moto par un enfant de moins de 3 ans augmente le risque de blessures graves ou de décès.
	L'utilisation du véhicule par un enfant doit se faire sous la surveillance d'un adulte.
	Ne jamais utiliser la moto sur une route goudronnée.
	Ne jamais transporter de passagers.
	Couper le contact après l'utilisation du véhicule afin de préserver la batterie.

Danger d'intoxication
Les gaz d'échappement sont toxiques et peuvent faire perdre conscience voire entraîner la mort.

- ⓘ Veillez donc en permanence à une aération suffisante lorsque le moteur tourne.
- ⓘ Utilisez un système d'aération approprié si vous démarrez ou faites tourner le moteur dans une pièce fermée.

- Démarrer le moteur et vérifier l'étanchéité. Retouche
- Vérifier le niveau d'huile moteur. (📖.73)

12.7 Faire l'appoint d'huile moteur

i Une trop faible quantité d'huile moteur ou une huile de basse qualité provoque une usure prématurée du moteur.



- Enlever le bouchon de remplissage 1 avec son joint torique sur le carter d'embrayage.

- Remplir avec la même huile utilisée pour la vidange de l'huile moteur.

Huile moteur (SAE 10W/40) (📖.82)

i Pour que les performances de l'huile moteur soient optimales, il est conseillé de ne pas mélanger des huiles moteur différentes.

Nous recommandons, le cas échéant, de vidanger l'huile moteur.

- Monter le bouchon de remplissage avec son joint torique et le serrer.

Danger d'intoxication
Les gaz d'échappement sont toxiques et peuvent faire perdre conscience voire entraîner la mort.

- ⓘ Veillez donc en permanence à une aération suffisante lorsque le moteur tourne.
- ⓘ Utilisez un système d'aération approprié si vous démarrez ou faites tourner le moteur dans une pièce fermée.
- ⓘ Démarrer le moteur et vérifier l'étanchéité.

12.6 Vidanger l'huile moteur



Danger de brûlure

L'huile moteur et l'huile de boîte sont brûlantes lorsque le moteur de la moto tourne.

- Porter des vêtements de protection et des gants de protection adéquats.
- En cas de brûlure, passez immédiatement la zone ébouillantée sous l'eau tiède.



Danger pour l'environnement

Certaines substances nuisent à l'environnement.

- Éliminer huile, lubrifiant, filtre, carburant, produits de nettoyage, liquide de frein, etc. de façon réglementaire et conformément aux dispositions en vigueur.



Vidanger l'huile moteur alors que le moteur est chaud.

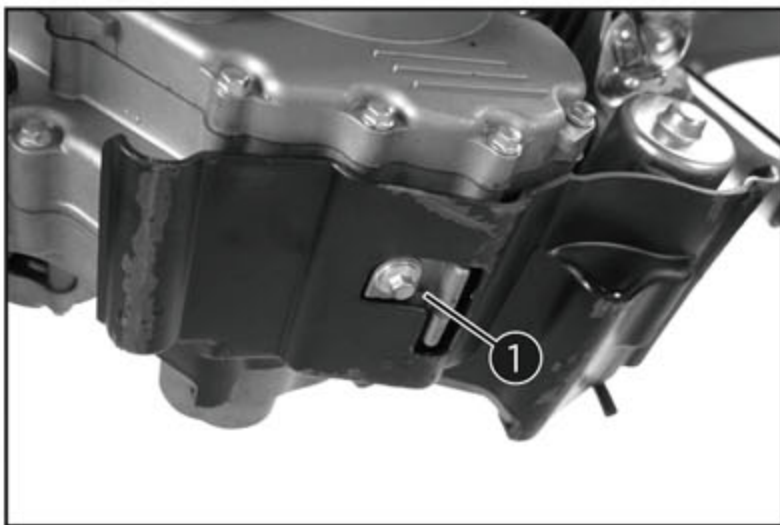

Préparatifs

- Garer la moto sur une surface horizontale.

Travail principal

- Placer un récipient approprié sous le moteur.
- Enlever la vis de vidange d'huile 1 avec l'aimant et la bague d'étanchéité.
- Mettre la vis de vidange d'huile 1 en place avec l'aimant.

Indications prescrites

Vis vidange d'huile et aimant M8 20 Nm (14,8 lbf ft)

- Redresser la moto.
- Enlever le bouchon de remplissage 2 avec son joint torique sur le carter d'embrayage et remplir d'huile moteur.

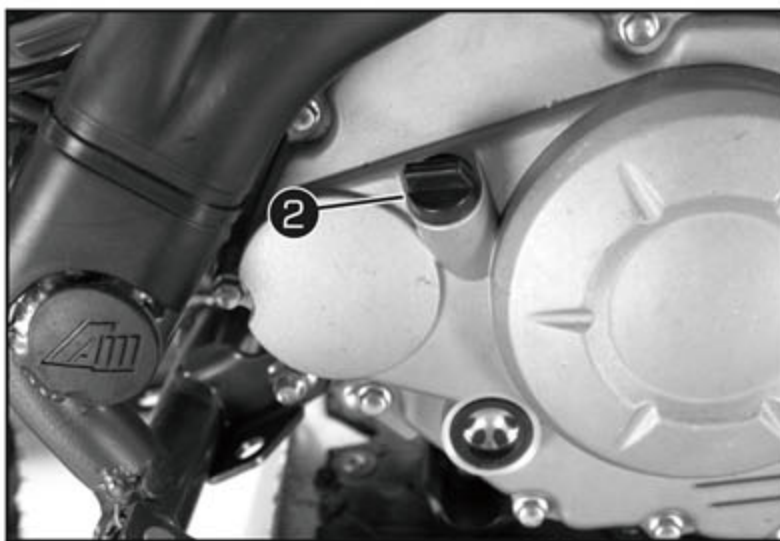

Huile moteur 0,7L Huile moteur (SAE 10W40)



Une trop faible quantité d'huile moteur ou une huile de basse qualité provoque une usure prématurée du moteur.

Monter le bouchon de remplissage avec son joint torique et le serrer.

	Utiliser uniquement de l'essence sans plomb 98.
	Mesurer la pression de gonflage des pneus à froid Régler la pression de gonflage. Une pressions de gonflage incorrecte peut être la cause d'une perte de contrôle. Une perte de contrôle peut entraîner des blessures graves, voire la mort.
	Absence d'avertisseur sonore : éviter de rouler dans un espace pouvant être accessible par d'autres personnes
	Bruit excessif : éviter de rouler dans un espace pouvant être accessible par d'autres personnes. Votre dirtbike dépasse le niveau de nuisance sonore admissible. il est fortement recommandé de porter des protections auditives.
	Projection dues à la rotation des roues : éviter de rouler dans un espace pouvant être accessible par d'autres personnes
	Vous devez tenir compte du niveau de vibration excessif de votre véhicule au niveau des membres supérieurs et de votre corps tout entier. Par mesure de sécurité il est important de toujours contrôler le serrage de la moto avant et après utilisation.
	Évitez tout contact avec les parties chaudes du véhicule : tubulure d'échappement, pot d'échappement.
	Les pneus avant et arrière doivent avoir une pression de: 100kPa, 1.00kgf/cm², 2,5psi

Reference Standard: EN16029 Product: off-road dirt bike		CE	
Rated Power: *** kW	Displacement: ***CC		
Model: *****	Vehicle Mass: ***kg		
Engine *****	Date **/**/**		
VIN *****			
Zhejiang Apollo Motorcycle Manufacturer CO, Ltd Jinyan Hill Industrial Area, Quanxi Town, Wuyi City, Zhejiang Province, China			

(Rated Power:) Puissance Maximum
(Displacement:) Cylindrée
(Model:) Nom de modèle
(Vehicle Mass:) Poids en ordre de marche
(Engine:) Référence moteur
(Date:) Année de construction
(VIN:) Numéro de série de la moto

- Régler le ralenti avec la vis de réglage du régime de ralenti 1.

Indications prescrites

Fonction starter désactivée – Le bouton de starter est poussé à gauche (📖.29).
 Régime de ralenti 1.400... 1.500 tr/min

- Tourner lentement la vis de richesse 2 dans le sens des aiguilles d'une montre jusqu'à ce que le régime commence à baisser.
- Noter la position, puis tourner lentement la vis de richesse dans le sens inverse des aiguilles d'une montre, jusqu'à ce que le régime baisse.
- Entre ces deux positions, rechercher le point auquel le moteur tourne le plus vite.



Si le régime de ralenti devait alors être trop élevé, le réduire à une valeur normale et recommencer les opérations précédentes.

Si la méthode décrite ne permet pas d'obtenir un résultat satisfaisant, le gicleur de ralenti n'est éventuellement pas correctement dimensionné.

Si le régime ne bouge pas alors que la vis de richesse est vissée à fond, monter un gicleur plus petit.

Après le remplacement du gicleur, recommencer le réglage complet.

À la suite d'une variation importante de la température extérieure ou en cas de forte différence d'altitude, procéder à nouveau au réglage du ralenti.

12.5 Vérifier le niveau d'huile moteur



La vérification du niveau d'huile se fait moteur chaud ou froid.



Préparatifs

- Placer la moto à la verticale sur une surface horizontale.

Condition

- Le moteur est froid.
- Vérifier le niveau d'huile moteur.

Le niveau d'huile moteur atteint le milieu du regard A.

Lorsque le niveau d'huile moteur n'atteint pas le milieu du regard :

- Faire l'appoint d'huile moteur. (📖.75)

Condition

- Le moteur est à la température de fonctionnement.
- Vérifier le niveau d'huile moteur.



Après l'arrêt du moteur, patienter une minute puis vérifier le niveau.

LORSQUE LE NIVEAU D'HUILE MOTEUR N'ATTEINT PAS LE MILIEU DU REGARD A :
 Faire l'appoint d'huile moteur. (📖.75)

- Serrer l'écrou 2.

Retouche

- Poser le réservoir de carburant.
- Contrôler le jeu du câble d'accélérateur. (11.71)

12.3 Ralenti du carburateur



Le réglage de ralenti du carburateur a une forte incidence sur le comportement au démarrage, la stabilité du ralenti et la réponse du carburateur lors d'accélération. Ceci signifie que lorsque le ralenti est réglé correctement, le moteur démarre plus facilement que lorsque le ralenti est mal réglé.

i Le carburateur et ses composants sont soumis à une forte usure du fait des vibrations du moteur. L'usure peut entraîner des dysfonctionnements.

La vis de réglage du régime de ralenti 1 permet de régler le régime de ralenti. La vis de richesse 2 permet de régler le mélange du régime de ralenti.

12.4 Régler le ralenti



- Visser la vis de richesse 2 jusqu'en butée et effectuer le réglage de base prescrit.

Indications prescrites

Vis de richesse : Ouverte 3 tours

- Rouler pour faire chauffer le moteur.

Indications prescrites

Phase de préchauffage ≥ 5 min

Danger d'intoxication

Les gaz d'échappement sont toxiques et peuvent faire perdre conscience voire entraîner la mort.

- ⚠ Veillez donc en permanence à une aération suffisante lorsque le moteur tourne.
- ⚠ Utilisez un système d'aération approprié si vous démarrez ou faites tourner le moteur dans une pièce fermée.

// 2. CONSIGNES DE SÉCURITÉ

2.1 Définition de l'application - Utilisation conforme à l'usage prévu

Les motos sport d'Apollo ont été conçues et construites de manière à résister aux sollicitations courantes résultant d'une utilisation normale en compétition. Les motos sont conformes aux règlements actuellement en vigueur et aux catégories des fédérations nationales de sports motorisés.

i La moto ne doit être utilisée qu'en circuit fermé et sur des routes non ouvertes au public.

2.2 Consignes de sécurité

Afin de garantir une utilisation du véhicule en toute sécurité, certaines consignes de sécurité doivent être respectées. Vous devez par conséquent lire attentivement ces instructions. Les consignes de sécurité ressortent visuellement du corps de texte et contiennent des liens quand cela est pertinent.

i Différents autocollants comportant des consignes et des avertissements ont été apposés sur le véhicule en plusieurs endroits bien visibles. Les autocollants comportant des consignes et des avertissements ne doivent jamais être retirés. En l'absence de ces autocollants, le conducteur ou les tiers ne sont plus à même de détecter certains dangers. Le risque de blessure est alors accru.

2.3 Être un propriétaire responsable

L'utilisation adéquate et en toute sécurité de la moto incombe à son propriétaire. Les motos sont des véhicules monovoies. Leur sécurité dépend de techniques de conduite adéquates et des capacités du conducteur. Tout conducteur doit prendre connaissance des exigences suivantes avant de démarrer.

LE PILOTE DOIT :

- ⚠ S'informer correctement auprès d'une source compétente sur tous les aspects de l'utilisation d'une moto.
- ⚠ Observer les avertissements et procéder aux entretiens préconisés dans ce manuel du propriétaire.
- ⚠ Suivre des cours afin d'apprendre à maîtriser les techniques de conduite sûres et correctes.
- ⚠ Faire réviser le véhicule par un mécanicien compétent aux intervalles indiquées dans ce Manuel du propriétaire ou lorsque l'état de la mécanique l'exige.
- ⚠ Ne jamais conduire une moto avant d'avoir maîtrisé les techniques nécessaires. Il est recommandé de suivre des cours de pilotage. Les débutants doivent être formés par un moniteur certifié. Contacter un concessionnaire moto agréé pour vous informer des cours de pilotage les plus proches de chez vous.

2.4 Conduite en toute sécurité

Effectuer les contrôles avant utilisation à chaque départ afin de s'assurer que le véhicule peut être conduit en toute sécurité. L'omission du contrôle ou de l'entretien corrects du véhicule augmente les risques d'accident ou d'endommagement. Se reporter à la liste des contrôles avant utilisation à la page 35

Cette moto est conçue pour une utilisation tout-terrain uniquement et sa conduite sur la voie publique est illégale. L'utilisation de ce véhicule sur des terrains publics peut être illégale. Avant utilisation, prendre connaissance des réglementations locales. Cette moto est conçue pour le transport du pilote uniquement. Ne pas charger de passager. La plupart des accidents de circulation entre voitures et motos sont dus au fait que les automobilistes ne voient pas les motos. De nombreux accidents sont causés par un automobiliste n'ayant pas vu la moto. Se faire bien voir semble donc permettre de réduire les risques de ce genre d'accident.

dès lors :

- Porter une combinaison de couleur vive.
- Être particulièrement prudent à l'approche des carrefours, car c'est aux carrefours que la plupart des accidents de deux-roues se produisent.
- Rouler dans le champ de visibilité des automobilistes. Éviter de rouler dans leur angle mort.
- Ne jamais entretenir une moto sans connaissances préalables. Contacter un concessionnaire moto agréé pour vous informer de la procédure d'entretien de base d'une moto. Certains entretiens ne peuvent être effectués que par du personnel qualifié.

De nombreux accidents sont dus au manque d'expérience du pilote.

- Connaître ses limites et ne pas se surestimer. Afin d'éviter un accident, se limiter à des manœuvres que l'on peut effectuer en toute confiance.
- S'exercer tant que l'on ne s'est pas complètement familiarisé avec la moto et ses commandes.

De nombreux accidents sont provoqués par des erreurs de conduite du pilote de moto. Une erreur typique consiste à prendre un virage trop large en raison d'une vitesse excessive ou un virage trop court (véhicule pas assez incliné pour la vitesse). Ne jamais rouler plus vite que ne le permet l'état du terrain.

Conduire prudemment dans des endroits inconnus. Des obstacles cachés pourraient être la cause d'un accident.

// 12. MOTEUR

12.1 Contrôler le jeu du câble d'accélérateur



- Vérifier que la poignée des gaz tourne sans effort.
- Mettre le guidon en position droite. Déplacer légèrement la poignée des gaz et calculer le jeu du câble d'accélérateur.

Jeu du câble d'accélérateur 3... 5 mm (0,12... 0,2 in)

Lorsque le jeu du câble d'accélérateur ne correspond pas aux indications prescrites :

- Régler le jeu du câble d'accélérateur. (71)

Danger d'intoxication

Les gaz d'échappement sont toxiques et peuvent faire perdre conscience voire entraîner la mort.

- Veillez donc en permanence à une aération suffisante lorsque le moteur tourne.
- Utilisez un système d'aération approprié si vous démarrez ou faites tourner le moteur dans une pièce fermée.

Démarrer le moteur et le laisser tourner au ralenti. Tourner le guidon d'un extrême à l'autre. Le régime de ralenti doit rester constant.

Lorsque le régime de ralenti change :

- Régler le jeu du câble d'accélérateur. (71)

12.2 Régler le jeu du câble d'accélérateur

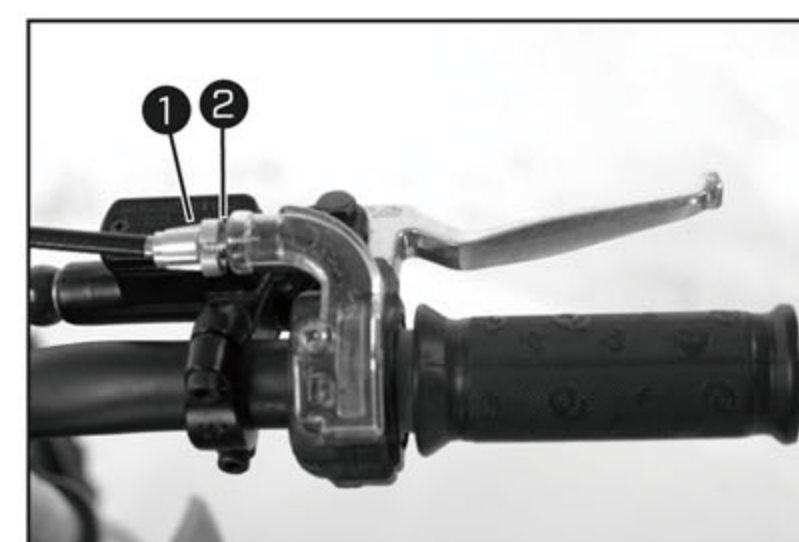

Préparatifs

Tourner la vis moletée dans le sens des aiguilles d'une montre jusqu'en butée. Déposer le réservoir de carburant. Vérifier la pose du câble d'accélérateur. (70)

Travail principal

- Mettre le guidon en position droite.
- S'assurer que la gaine du câble d'accélérateur est en butée dans la vis de réglage 1.
- Desserrer l'écrou 2.
- Tourner la vis de réglage 1 de façon à ce que le jeu du câble d'accélérateur soit disponible sur la poignée des gaz. Indications prescrites

Jeu du câble d'accélérateur 3... 5 mm (0,12... 0,2 in)

11.29 Vérifier la pose du câble d'accélérateur



Risque d'accident

Le câble d'accélérateur peut sortir du guide s'il est mal posé.

Le boisseau n'est alors plus fermé et la vitesse ne peut plus être contrôlée.

- Assurez-vous que le câble d'accélérateur est bien posé et que son jeu correspond aux valeurs indiquées.

Préparatifs

Tourner la vis moletée dans le sens des aiguilles d'une montre jusqu'en butée.

Travail principal

Vérifier la pose du câble d'accélérateur.

Le câble d'accélérateur doit être placé entre la guidon et la plaque avant, puis passe entre le fourreau gauche et la colonne de direction, en direction du carburateur.

Lorsque l'emplacement du câble d'accélérateur ne correspond pas aux indications prescrites :

- Rectifier le positionnement des câbles d'accélérateur.

11.30 Vérifier le caoutchouc de poignée

- Vérifier les caoutchoucs des poignées au niveau du guidon (dommages, usure et fixation).

Si un caoutchouc de poignée est endommagé, usé ou détaché :

- Remplacer et bloquer le caoutchouc de poignée.

11.31 Renforcer le blocage du caoutchouc de poignée

Préparatifs

Vérifier le caoutchouc de poignée. (📖.70)

Travail principal

- Bloquer le caoutchouc de poignée en deux points avec le fil de blocage.

Les extrémités torsadées du fil sont opposées aux paumes des mains et sont tournées vers le caoutchouc de la poignée.

La posture du pilote est importante pour le contrôle du véhicule. Le pilote doit garder les deux mains sur le guidon et les deux pieds sur les repose-pieds afin de conserver le contrôle de la moto.

Ne jamais conduire après avoir absorbé de l'alcool, certains médicaments ou des drogues.

2.5 Conduite en toute sécurité

La plupart des accidents mortels en moto résultent de blessures à la tête. Le port du casque est le seul moyen d'éviter ou de limiter les blessures à la tête.

- 🚫 Toujours porter un casque homologué.
- 🚫 Porter une visière ou des lunettes de protection. Si les yeux ne sont pas protégés, le vent risque de troubler la vue et de retarder la détection des obstacles.
- 🚫 Porter des bottes, une veste, un pantalon et des gants solides pour se protéger des éraflures en cas de chute.
- 🚫 Ne jamais porter des vêtements lâches, car ceux-ci pourraient s'accrocher aux leviers de commande, aux repose-pieds ou même aux roues, ce qui risque d'être la cause d'un accident.
- 🚫 Toujours porter des vêtements de protection qui couvrent les jambes, les chevilles et les pieds. Le moteur et le système d'échappement sont brûlants pendant ou après la conduite, et peuvent, dès lors, provoquer des brûlures.

2.6 Éviter un empoisonnement au monoxyde de carbone

Tous les gaz d'échappement de moteur contiennent du monoxyde de carbone, un gaz mortel. L'inhalation de monoxyde de carbone peut provoquer céphalées, étourdissements, somnolence, nausées, confusion mentale, et finalement la mort.

Le monoxyde de carbone est un gaz incolore, inodore et insipide qui peut être présent même lorsque l'on ne sent ou ne voit aucun gaz d'échappement. Des niveaux mortels de monoxyde de carbone peuvent s'accumuler rapidement et peuvent suffoquer rapidement une victime et l'empêcher de se sauver. De plus, des niveaux mortels de monoxyde de carbone peuvent persister pendant des heures, voire des jours dans des endroits peu ou pas ventilés.

Si l'on ressent tout symptôme d'empoisonnement au monoxyde de carbone, il convient de quitter immédiatement l'endroit, de prendre l'air et de CONSULTER UN MÉDECIN.

- ❗ Ne pas faire tourner un moteur à l'intérieur d'un bâtiment. Même si l'on tente de faire évacuer les gaz d'échappement à l'aide de ventilateurs ou en ouvrant portes et fenêtres, le monoxyde de carbone peut atteindre rapidement des concentrations dangereuses.
- ❗ Ne pas faire tourner un moteur dans un endroit mal ventilé ou des endroits partiellement clos, comme les granges, garages ou abris d'auto.
- ❗ Ne pas faire tourner un moteur à un endroit à l'air libre d'où les gaz d'échappement pourraient être aspirés dans un bâtiment par des ouvertures comme portes ou fenêtres

2.7 Charge

L'ajout d'accessoires peut réduire la stabilité et la maniabilité de la moto si la répartition du poids est modifiée. Afin d'éviter tout risque d'accident, faire preuve de beaucoup de prudence lors du choix de tout accessoire. Redoubler de prudence lors de la conduite d'une moto chargée d'accessoires.

Voici quelques directives à suivre concernant les accessoires :

La conduite d'un véhicule surchargé peut être la cause d'un accident.

- ❗ Le poids du pilote ne peut excéder 50 kg (110 lb).
- ❗ Les accessoires doivent être fixés aussi bas et près de la moto que possible. Attacher soigneusement les bagages les plus lourds près du centre de la moto et répartir le poids également de chaque côté afin de ne pas la déséquilibrer.
- ❗ Un déplacement soudain du chargement peut créer un déséquilibre. S'assurer que les accessoires sont correctement fixés avant de prendre la route. Contrôler fréquemment les fixations des accessoires.
- ❗ Régler correctement la suspension (pour les modèles à suspension réglable) en fonction de la charge et contrôler l'état et la pression de gonflage des pneus.
- ❗ Ne jamais placer des objets lourds ou volumineux sur le guidon, la fourche ou le garde-boue avant.

2.8 Accessoires Apollo d'origine

Le choix d'accessoires pour son véhicule est une décision importante. Des accessoires Apollo d'origine, disponibles uniquement chez les concessionnaires Apollo, ont été conçus, testés et approuvés par Apollo pour l'utilisation sur ce véhicule. De nombreuses entreprises n'ayant aucun lien avec Apollo produisent des pièces et accessoires, ou mettent à disposition d'autres modifications pour les véhicules Apollo. Apollo n'est pas en mesure de tester les produits disponibles sur le marché secondaire. Apollo ne peut dès lors ni approuver ni recommander l'utilisation d'accessoires vendus par des tiers ou les modifications autres que celles recommandées spécialement par Apollo, même si ces pièces sont vendues ou montées par un concessionnaire Apollo.



- Vérifier l'usure du patin de chaîne.

Lorsque l'arête inférieure des axes de la chaîne se trouve à la hauteur ou sous le patin de chaîne :

- Remplacer le patin de chaîne.
- Vérifier que le patin de chaîne est bien en place.

Lorsque le patin de chaîne est mal serré :

- Serrer les vis du patin de chaîne.

Indications prescrites

Vis du patin de chaîne inférieur M6 4 Nm (2,9 lbf ft)

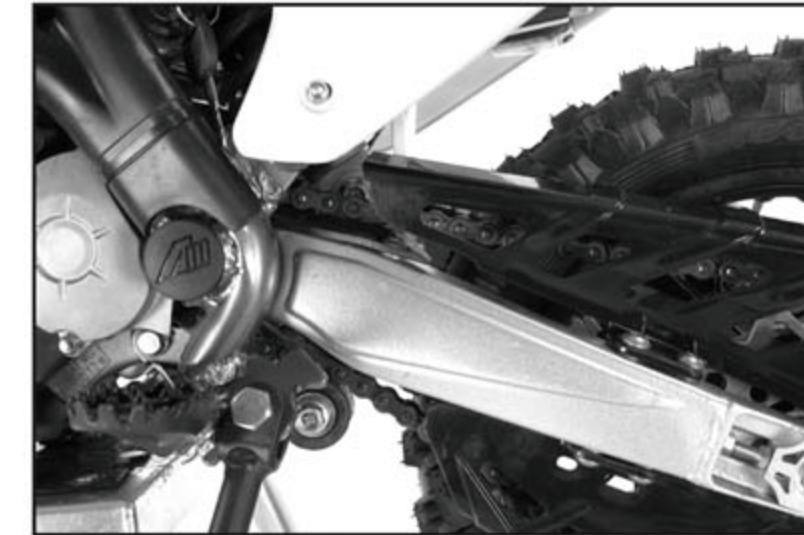

11.27 Contrôler le cadre

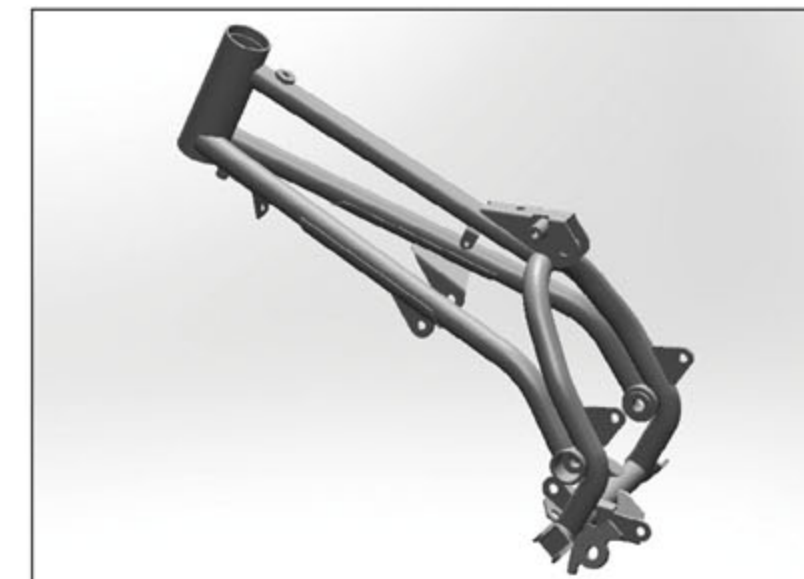

- Contrôler si le cadre présente des fissures et des déformations.

Si le cadre présente des fissures ou des déformations suite à des forces mécaniques :

- Remplacer le cadre.



Tout cadre endommagé par des forces mécaniques doit impérativement être remplacé. Apollo n'autorise aucune réparation sur le cadre.

11.28 Contrôler le bras oscillant

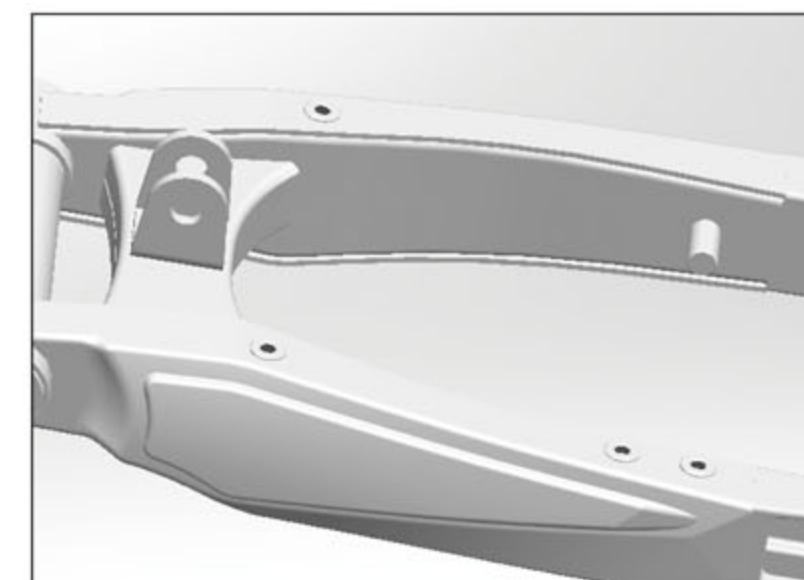

Contrôler l'état du bras oscillant, l'absence de fissures et de déformation.

Si le bras oscillant présente des dégradations, des fissures ou des déformations :

- Remplacer le bras oscillant.



Un bras oscillant endommagé doit toujours être remplacé. Apollo n'autorise aucune réparation sur le bras oscillant.

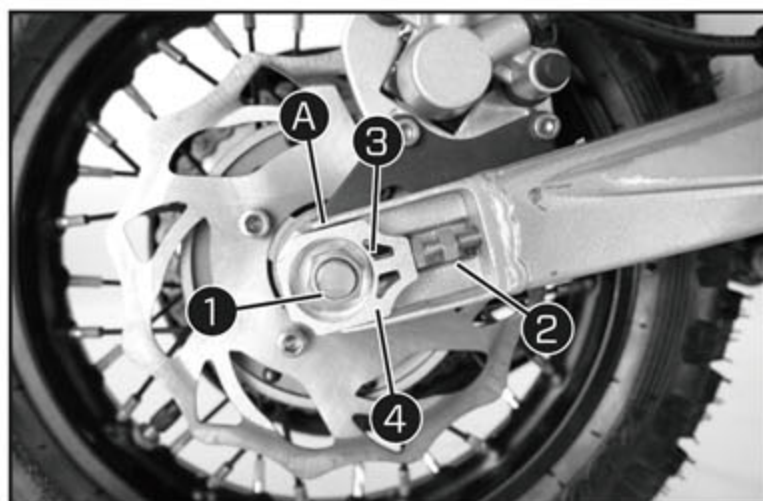

Préparatifs

Surélever la moto sur un socle réglable.
Contrôler la tension de la chaîne. (11.67)

Travail principal

- Desserrer l'écrou 1.
- Desserrer les écrous 2.
- Régler la tension de chaîne en tournant les vis de réglage 3 de gauche et de droite

Indications prescrites

Tension de chaîne 15...25mm (0,6..0,9 in)

- Tourner les vis de réglage 3 de gauche et de droite de façon à ce que les marquages du tendeur de chaîne à gauche et à droite soient dans la même position par rapport aux marques de référence A. La roue arrière est correctement positionnée.
- Serrer les écrous 2.
- Vérifier que les tendeurs de chaîne 4 sont plaqués contre les vis de réglage 3.
- Serrer l'écrou 1.

Indications prescrites

Écrou arbre de roue arrière M12 40 Nm (56 lbf ft)

11.26 Inspecter la chaîne, la couronne, le pignon et le guide-chaîne

Préparatifs

- Surélever la moto sur un socle réglable.
- Contrôler la tension de la chaîne. (11.67)
- Vérifier l'usure de la couronne et du pignon de chaîne.

Lorsque la couronne ou le pignon sont usés :

- Remplacer le jeu des pièces de l'entraînement.



Le pignon, la couronne et la chaîne doivent toujours être remplacés ensemble.

- Vérifier l'usure de la chaîne.

Si la chaîne est usée :

- Remplacer le jeu des pièces de l'entraînement.



En effet, les pignons ou couronnes usagés usent prématurément la nouvelle chaîne.

En effet, les pignons ou couronnes usagés usent prématurément la nouvelle chaîne.

2.9 Pièces de rechange, accessoires et modifications issus du marché secondaire

Bien que des produits du marché secondaire puissent sembler être de concept et de qualité identiques aux accessoires Apollo, il faut être conscient que certains de ces accessoires ou certaines de ces modifications ne sont pas appropriés en raison du danger potentiel qu'ils représentent pour soi-même et pour autrui. La mise en place de produits issus du marché secondaire ou l'exécution d'une autre modification du véhicule venant altérer le concept ou les caractéristiques du véhicule peut soumettre les occupants du véhicule ou des tiers à des risques accrus de blessures ou de mort. Le propriétaire est responsable des dommages découlant d'une modification du véhicule.

Respecter les conseils suivants lors du montage d'accessoires, ainsi que ceux donnés à la section "2.7 Charge". 11.20

Ne jamais monter d'accessoires qui pourraient nuire au bon fonctionnement de la moto. Examiner soigneusement les accessoires avant de les monter pour s'assurer qu'ils ne réduisent en rien la garde au sol, l'angle d'inclinaison dans les virages, le débattement limite de la suspension, la course de la direction ou le fonctionnement des commandes.

- ⚠ Les accessoires montés sur le guidon ou autour de la fourche peuvent créer des déséquilibres dus à une mauvaise distribution du poids. Si des accessoires sont montés sur le guidon ou autour de la fourche, ils doivent être aussi légers et compacts que possible.
- ⚠ Des accessoires volumineux risquent de gravement réduire la stabilité de la moto. Le vent peut avoir tendance à soulever la moto et le vent latéral peut la rendre instable.
- ⚠ Certains accessoires peuvent forcer le pilote à modifier sa position de conduite. Une position de conduite incorrecte réduit la liberté de mouvement du pilote et peut limiter son contrôle du véhicule. De tels accessoires sont donc déconseillés.

La prudence est de rigueur lors de l'installation de tout accessoire électrique supplémentaire. Si les accessoires excèdent la capacité de l'installation électrique de la moto, une défaillance pourrait se produire, ce qui risque de provoquer des problèmes d'éclairage et une perte de puissance du moteur.

2.10 Pneus et jantes issus du marché secondaire

Les pneus et les jantes livrés avec la moto sont conçus pour les capacités de performance du véhicule et sont conçus de sorte à offrir la meilleure combinaison de maniabilité, de freinage et de confort. D'autres pneus, jantes, tailles et combinaisons peuvent ne pas être adéquats. Se reporter à la page 11.85 pour les caractéristiques des pneus et pour plus d'informations sur leur remplacement.

2.11 Transport de la moto

Bien veiller à suivre les instructions suivantes avant de transporter la moto dans un autre véhicule.

- ❶ Retirer tous les éléments lâches de la moto. S'assurer que le robinet de carburant est à la position OFF (vers le bas) et qu'il n'y a pas de fuites de carburant.
- ❷ Dans la remorque ou la caisse de chargement, diriger la roue avant droit devant et la caler dans un rail avec corne d'arrimage.
- ❸ Arrimer la moto à l'aide de sangles d'arrimage ou de sangles adéquates fixées à des éléments solides de la moto, tels que le cadre ou la bride de fourche (et non, par exemple, le guidon, qui comporte des éléments en caoutchouc, ou les clignotants, ou toute pièce pouvant se briser). Choisir judicieusement l'emplacement des sangles de sorte qu'elles ne frottent pas contre des surfaces peintes lors du transport.
- ❹ Les sangles doivent, dans la mesure du possible, quelque peu compresser la suspension afin de limiter le rebond lors du transport.

2.12 Règles de travail

Certaines opérations nécessitent des outils spéciaux. Ces outils ne font pas partie intégrante du véhicule, mais peuvent être commandés sous le numéro indiqué entre parenthèses. Ex. : extracteur de roulements...

Lors de l'assemblage, ne pas remplacer les pièces réutilisables (par ex. les vis autobloquantes et les écrous, les joints, les bagues d'étanchéité, les joints toriques, les goupilles, les rondelles frein) par de nouvelles pièces.

Dans certains cas, les fixations par vis doivent être complétées d'un frein filet (par ex. Loctite®). Les consignes spécifiques du fabricant doivent être respectées.

Nettoyer les pièces devant être réutilisées après démontage, contrôler leur état ou leur usure. Remplacer les pièces usées ou dégradées.

Une fois la réparation ou l'opération de maintenance achevée, veiller à assurer la sécurité de fonctionnement du véhicule.

Préparatifs

Surélever la moto sur un socle réglable.

Travail principal

- Nettoyer régulièrement la chaîne, puis traiter avec du lubrifiant pour chaîne.

Nettoyant pour chaîne

Aérosol pour chaîne Offroad

11.24 Contrôler la tension de la chaîne



Risque d'accident

Une tension incorrecte de la chaîne endommage les composants et entraîne des accidents. Si la chaîne est trop tendue, la chaîne, le pignon de chaîne, la couronne, le logement de la roue arrière et de la boîte de vitesse s'usent plus rapidement. Certains composants risquent de craquer ou de se rompre en cas de surcharge.

Si la chaîne est mal serrée, celle-ci peut se détacher du pignon de chaîne ou de la couronne. La roue arrière est alors bloquée et le moteur est endommagé.

- Contrôlez régulièrement la tension de la chaîne.
- Réglez la tension de la chaîne comme indiqué dans les prescriptions.

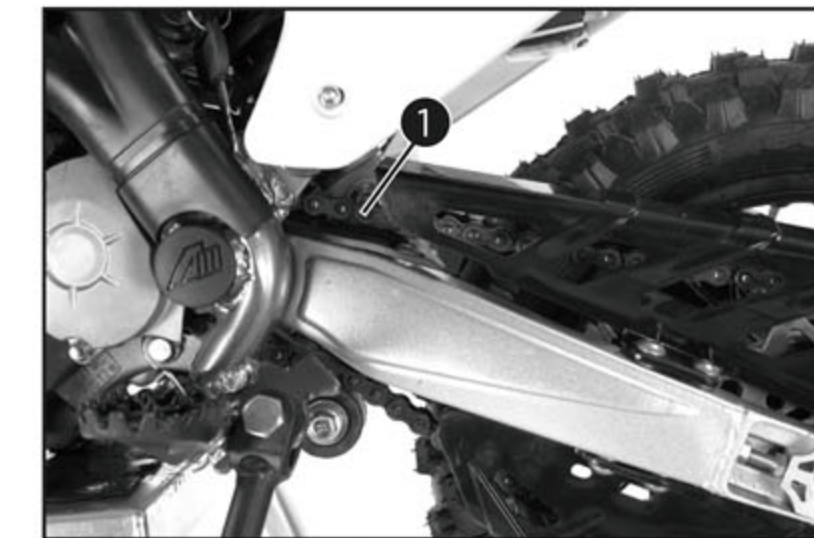

Préparatifs

Surélever la moto sur un socle réglable.

Travail principal

Pousser la chaîne vers le haut au niveau de l'extrémité de patin et calculer la tension de chaîne.



La partie supérieure de la chaîne 1 doit alors se tendre. Les chaînes ne s'usent pas toujours uniformément, répéter donc cette mesure à divers endroits de la chaîne.

Tension de chaîne 15...25mm (0,6..0,9 in)

Lorsque la tension de la chaîne ne correspond pas aux indications prescrites :

- Régler la tension de la chaîne. (📖.67)

11.25 Régler la tension de chaîne



Risque d'accident

Une tension incorrecte de la chaîne endommage les composants et entraîne des accidents.

Si la chaîne est trop tendue, la chaîne, le pignon de chaîne, la couronne, le logement de la roue arrière et de la boîte de vitesse s'usent plus rapidement. Certains composants risquent de craquer ou de se rompre en cas de surcharge.

Si la chaîne est mal serrée, celle-ci peut se détacher du pignon de chaîne ou de la couronne. La roue arrière est alors bloquée et le moteur est endommagé.

- Contrôlez régulièrement la tension de la chaîne.
- Réglez la tension de la chaîne comme indiqué dans les prescriptions.

11.21 Déposer le cache de pignon de chaîne

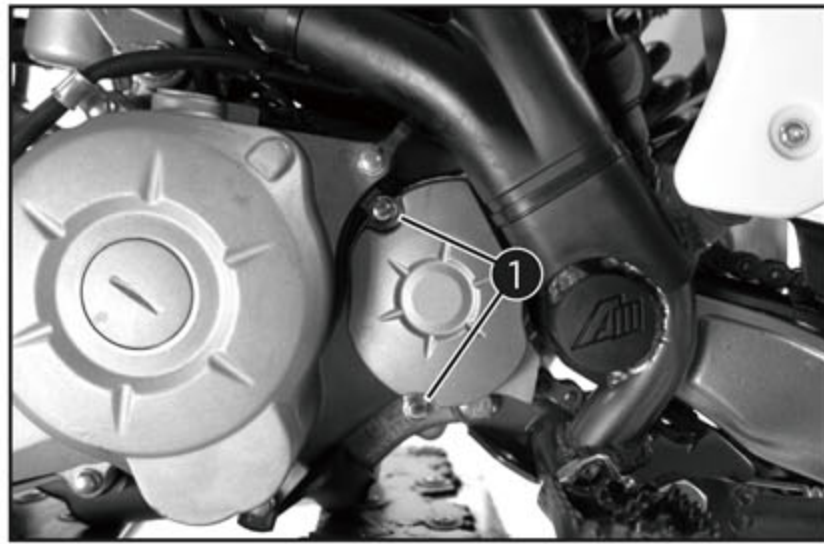

Préparatifs

Surélever la moto sur un socle réglable.

Travail principal

- Retirer les vis 1.
- Retirer le cache de pignon de chaîne.

11.22 Reposer le cache de pignon de chaîne

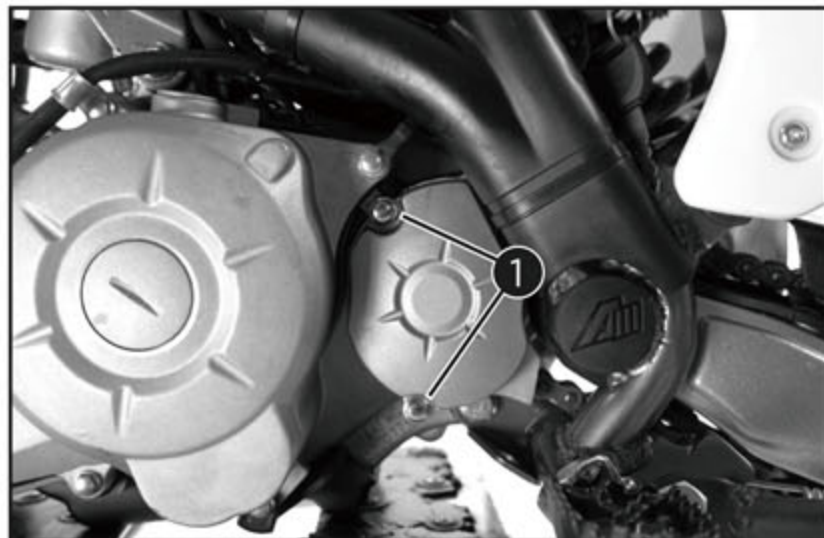

Travail principal

- Mettre le cache de pignon de chaîne en place.
- Mettre les vis 1 en place sans les serrer.

Indications prescrites

Vis du cache de pignon de chaîne M6 5 Nm (3,6 lbf ft)

11.23 Vérifier l'état d'encrassement de la chaîne et nettoyer

- Vérifier si la chaîne présente des salissures grossières.
- Nettoyer lorsque la chaîne est fortement encrassée.



Risque d'accident

La présence de lubrifiant sur les pneus diminue leur adhérence.

- Retirez les lubrifiants présents sur les pneus à l'aide d'un nettoyeur approprié.



Risque d'accident

La présence d'huile ou de graisse sur les disques de frein réduit l'efficacité de freinage.

- Veillez à ce que les disques de frein soient en permanence exempts de graisse et d'huile.
- Si besoin, nettoyez les disques de frein avec un nettoyeur pour freins.



Risque d'accident

Danger pour l'environnement

- Certaines substances nuisent à l'environnement.



La durée de vie de la chaîne dépend en grande partie de l'entretien.

2.13 Environnement

Un comportement responsable lors de l'utilisation de la moto désamorce d'emblée problèmes et conflits. Afin de garantir la pérennité de la conduite à moto, veiller à rester dans le cadre légal, à faire preuve de respect envers l'environnement et à tenir compte des droits d'autrui.

Lors de la vidange de l'huile usagée ou de tout autre fluide utilisé sur la moto, ainsi que dans le cadre de la mise au rebut des vieux composants, veiller à appliquer la législation et les directives correspondantes en vigueur dans le pays d'utilisation.

En matière de mise à la casse des véhicules anciens, les motos ne tombent pas sous le coup de la directive de l'UE. Il n'y a donc aucune réglementation relative à la mise à la casse d'une moto. Votre concessionnaire agréé Apollo est à votre entière disposition.

// 3. VUE DU VÉHICULE

3.1 Vue avant gauche du véhicule (représentation simplifiée)



1	Poignée de frein à main (arrière) (p. 26)
2	Bouchon du réservoir (p. 28)
3	Starter (p. 29)
4	Numéro de moteur
5	Béquille latérale (p. 29)
6	Robinet d'essence (p. 29)
7	Boîte à air (p. 66)

NUMERO DE MOTEUR :

11.18 Monter la selle



- Accrocher la selle à la vis 1, l'incliner en arrière et pousser vers l'avant.
- Le crochet 2 tient au réservoir de carburant.



- Mettre la vis 3 de la selle et la serrer.

11.19 Déposer le filtre à air



Domages sur le moteur

Un air d'admission non filtré peut avoir des conséquences néfastes sur la durée de vie du moteur. S'il n'y a pas de filtre à air, la poussière et les saletés pénètrent dans le moteur.

- Ne jamais faire fonctionner le véhicule sans filtre à air.

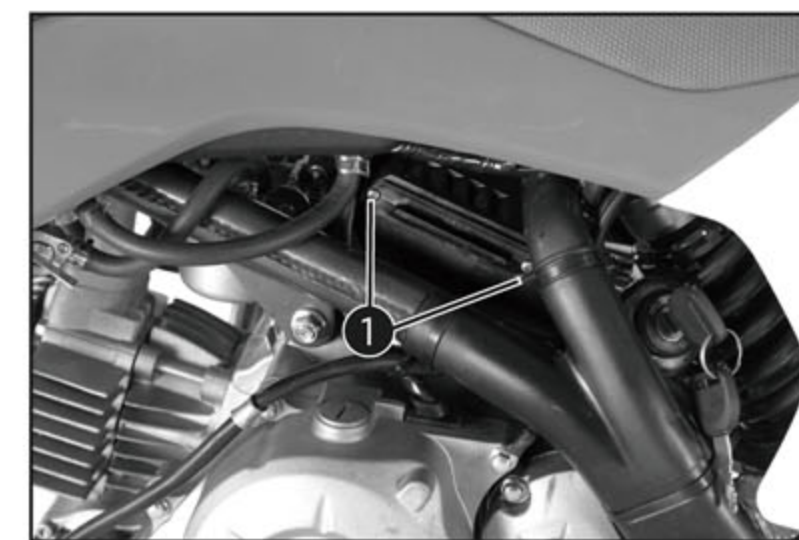

- Dévisser les vis 1 de la boîte à air, puis tirer le tiroir pour accéder au filtre à air.
- Déposer le filtre à air.

11.20 Nettoyer et monter le filtre à air



Travail principal

- Mettre en place un filtre à air propre.
- Refermer le tiroir dans la boîte à air et vissant les vis 1.



Ne pas nettoyer le filtre à air au carburant ou au pétrole car ceux-ci sont agressifs et altèrent la mousse. Bien laver le filtre à air dans un nettoyant liquide spécial et le laisser sécher.

Uniquement presser le filtre à air, sans l'essorer en le tordant.

11.16 Monter l'amortisseur



Risque d'accident

Toute modification sur la partie-cycle peut influencer considérablement sur la tenue de route du véhicule.

- Après chaque modification, piloter avec précaution afin d'appréhender la tenue de route.

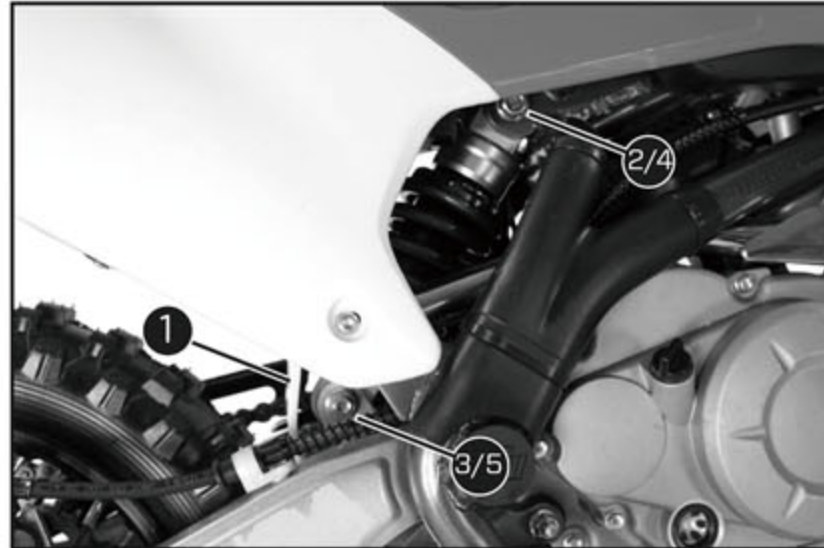

Travail principal

- Pousser la bavette 1 sur le côté.
- Positionner l'amortisseur avec la vis 2
- Soulever le bras oscillant, positionner l'amortisseur avec la vis 3.
- Mettre l'écrou 4 en place et serrer le raccord vissé.

Indications prescrites

Vis amortisseur en haut M10 45 Nm (33,2 lbf ft)

- Mettre l'écrou 5 en place et serrer le raccord vissé.

Indications prescrites

Vis amortisseur en bas M10 45 Nm (33,2 lbf ft)

- Monter la roue arrière. (📖.53)

Retouche

- Retirer la moto du socle réglable.

11.17 Retirer la selle



- Retirer la vis 1 en dessous de la selle

3.2 Vue avant droite du véhicule (représentation simplifiée)



1	Poignée de frein à main (avant) (p. 26)
2	Bouton de masse (p. 26)
3	Bougie
4	Bouton de démarrage (p. 27)
5	Numéro de châssis

Numéro de châssis :

// 4. ÉLÉMENTS DE COMMANDE

4.1 Poignée de frein à main (arrière)

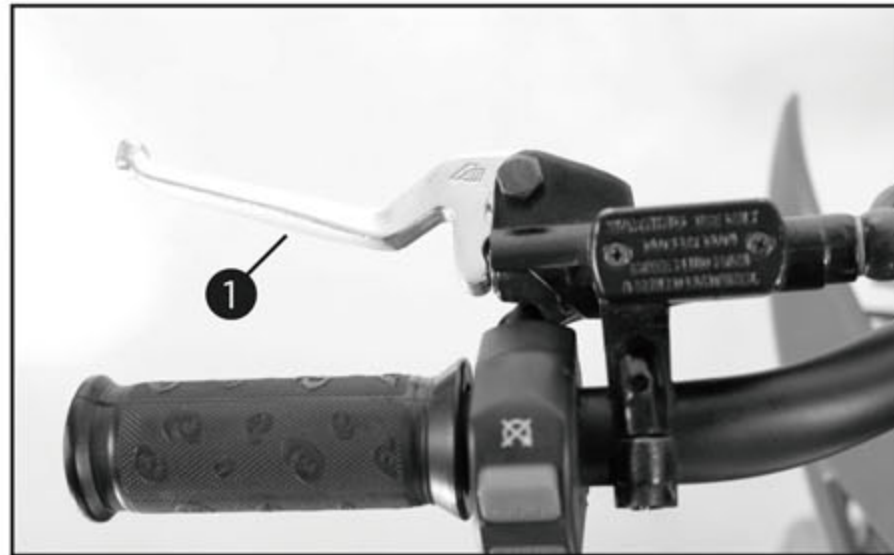

La poignée de frein à main (arrière) 1 est situé à gauche du guidon.

4.2 Poignée de frein à main (avant)

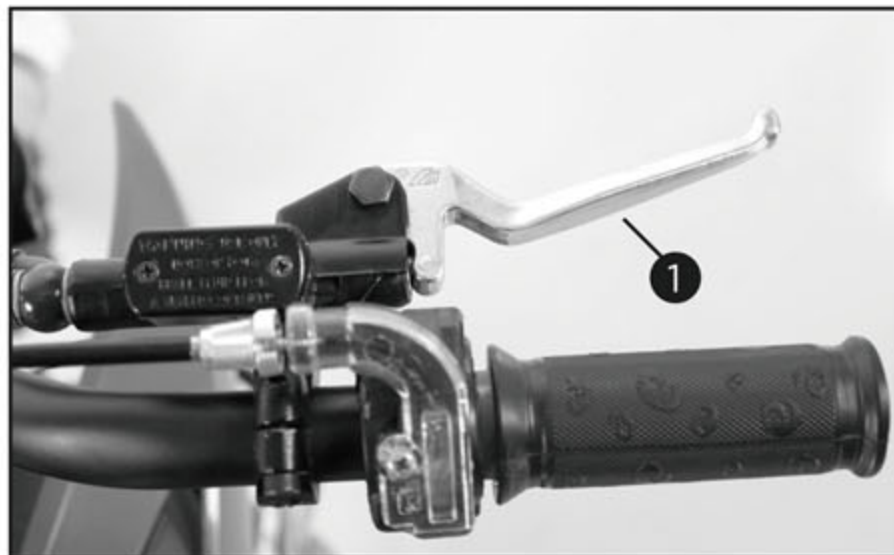

La poignée de frein à main avant 1 est située à droite du guidon. Le frein avant est actionné par la poignée de frein à main.

4.3 Poignée des gaz

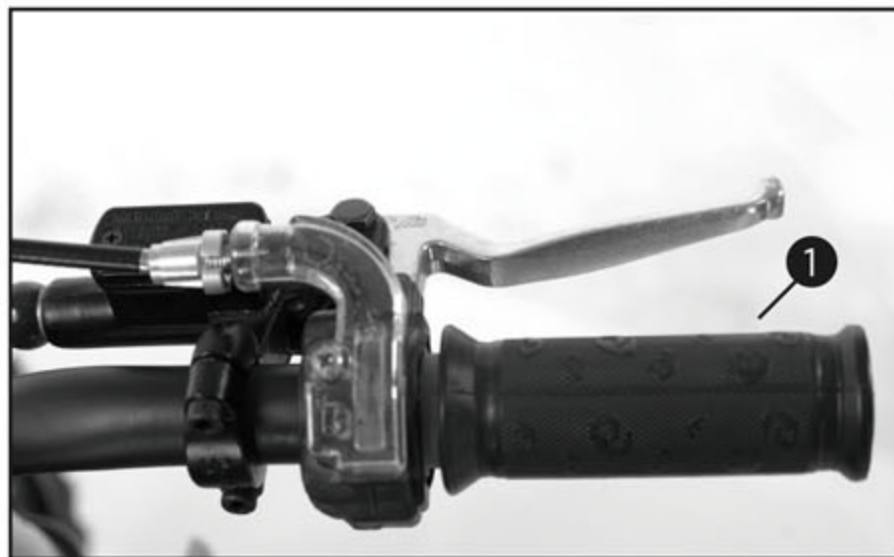

La poignée des gaz 1 est située à droite du guidon.

4.4 Bouton de masse

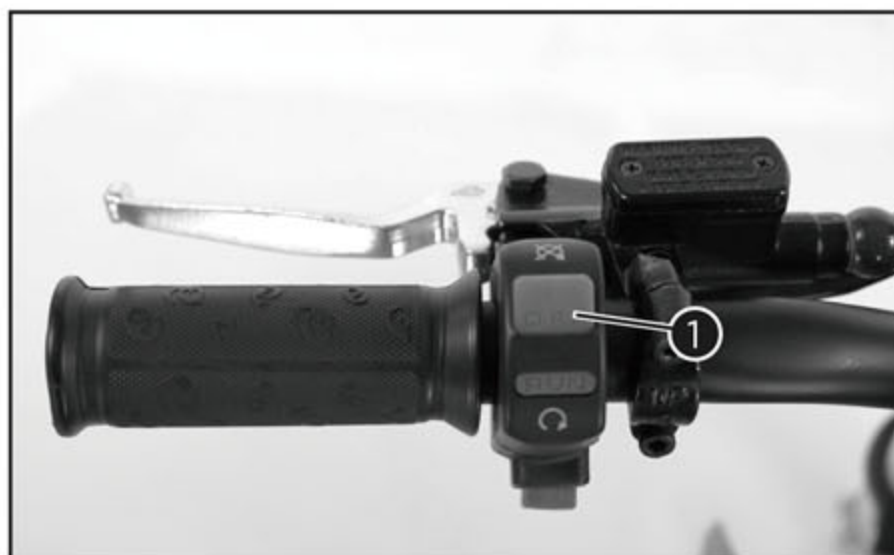

Le bouton de masse 1 est situé sur le côté gauche du guidon.

États possibles :

// Bouton de masse en position de base

Dans cette position, le circuit d'allumage est fermé et le moteur peut démarrer.

// Bouton de masse enfoncé

Dans cette position, le circuit d'allumage est ouvert, le moteur en marche s'éteint et le moteur à l'arrêt ne démarre pas.

11.14 Monter le garde-boue avant

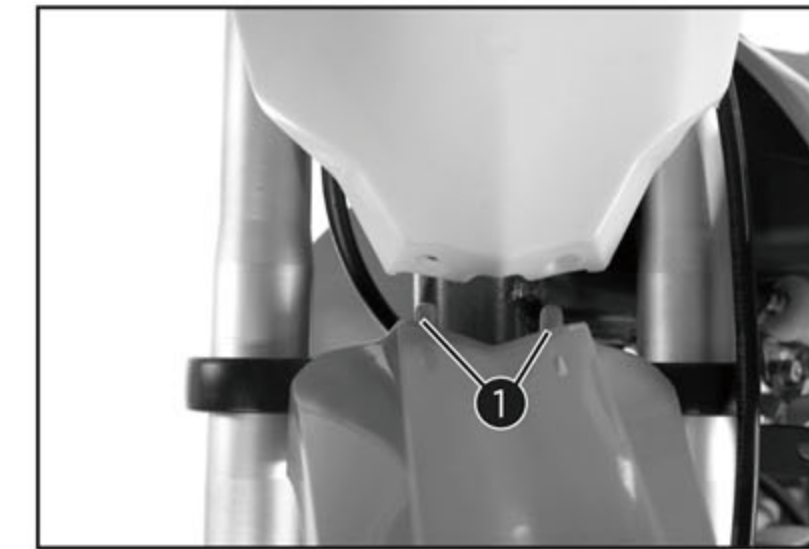

• Positionner le garde-boue de manière à ce que les alésages 1 se trouvent dans les crochets de la plaque frontale.

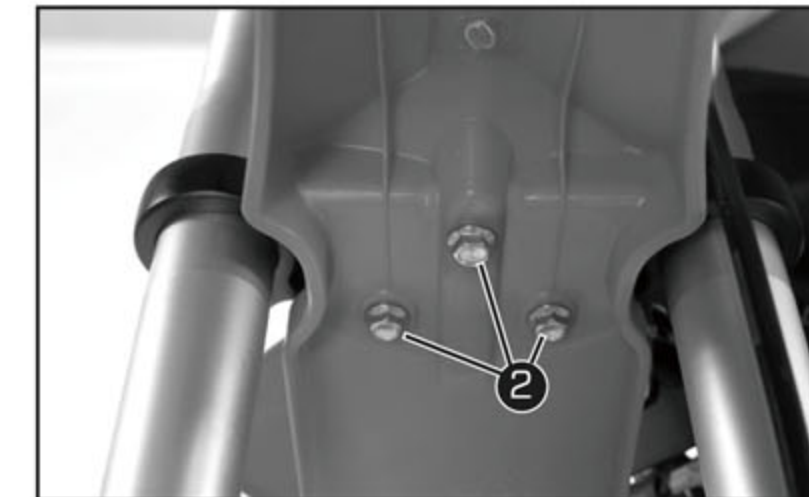

- Positionner le garde-boue avant.
- Mettre les vis 2 en place et les serrer.

Indications prescrites

Vis du garde-boue M6 6 Nm (4,4 lbf ft)

11.15 Déposer l'amortisseur

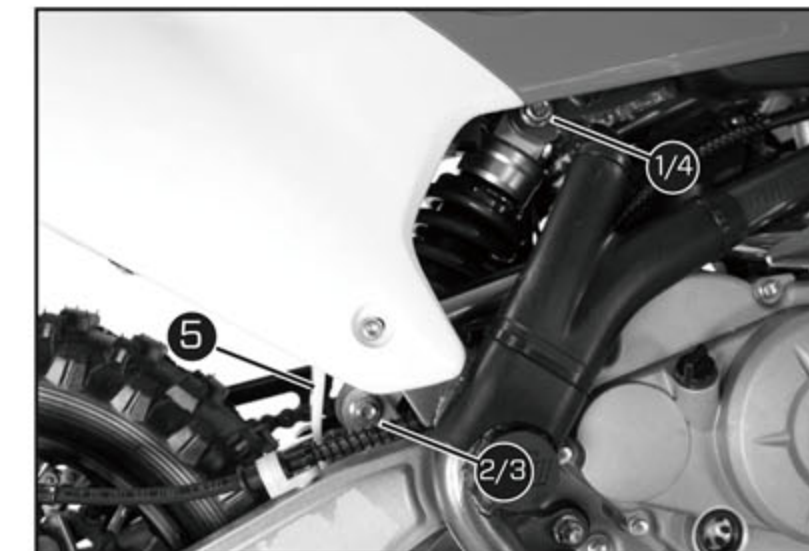

Préparatifs

Surélever la moto sur un socle réglable.

- Retirer l'écrou 1.
- Retirer la vis 3 et abaisser la roue arrière avec le bras oscillant assez loin de façon à pouvoir tourner encore la roue arrière.
- Fixer la roue arrière dans cette position.
- Enlever la vis 4, appuyer sur le côté de la bavette 5 et retirer l'amortisseur.

11.11 Déposer la plaque frontale



- Retirer la vis 1.
- Décrocher et déposer la plaque frontale au niveau de la durite de frein.

11.12 Monter la plaque frontale



- Accrocher la plaque frontale au niveau de la durite de frein.
- Mettre la plaque frontale en place.

Les crochets 1 s'engagent dans le garde-boue.



- Mettre la vis 2 en place et la serrer.

Indications prescrites

Vis de plaque frontale M6 4 Nm (3 lbf ft)

11.13 Déposer le garde-boue avant

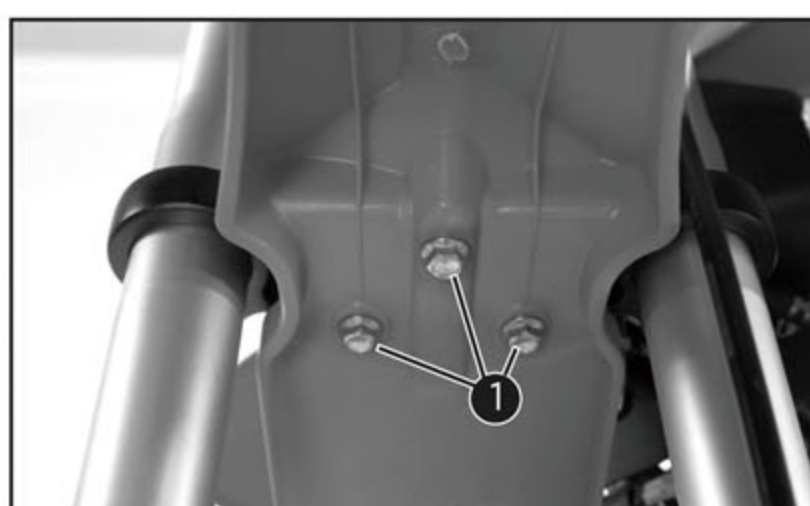

- Enlever les vis 1.
- Retirer le garde-boue avant.

4.5 Bouton de démarrage

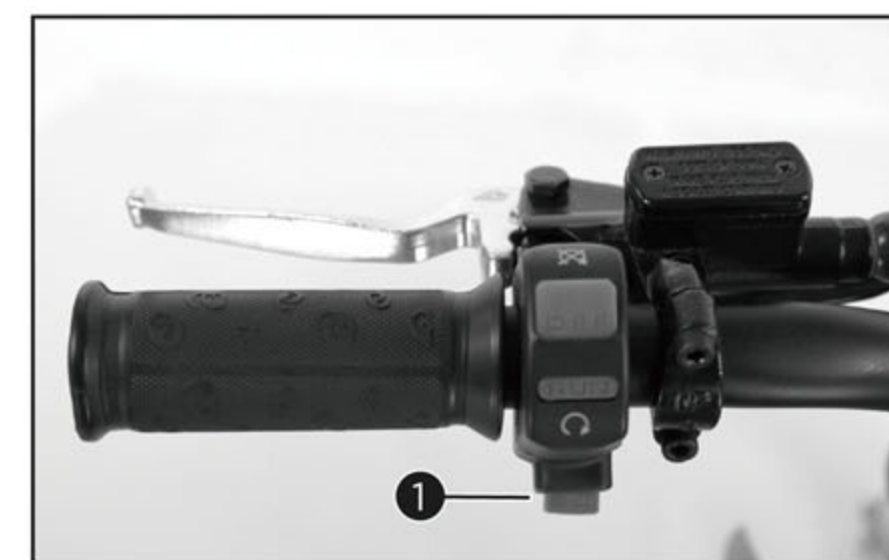

Le bouton de démarrage 1 est situé à droite du guidon.

États possibles :

- // Bouton de démarrage en position de base
- // Bouton de démarrage enfoncé

Dans cette position, le bouton de démarrage est actionné.

4.6 Compteur d'heures d'utilisation



Le compteur d'heures d'utilisation 1 est situé sur le côté droit du cadre.

Il indique le total d'heures de fonctionnement.

Le compteur d'heures d'utilisation commence à compter dès le démarrage du moteur et s'arrête lorsque le moteur est coupé.



Sur le compteur d'heures d'utilisation, rien ne peut être effacé ou réglé.

4.7 Interrupteur du courant



Cette clé 1 permet une coupure générale de la moto.



Veillez vérifier qu'il soit bien en position ON pour pouvoir démarrer la moto.

4.8 Ouvrir le bouchon du réservoir

Risque d'incendie : Le carburant est facilement inflammable.



Tourner le bouchon du réservoir 1 dans le sens inverse des aiguilles d'une montre et le retirer par le haut.

- ⚠ Éviter tout contact du carburant avec la peau, les yeux ou les vêtements. Consulter immédiatement un médecin en cas d'ingestion de carburant.
- ⚠ Ne pas respirer les vapeurs d'essence.
- ⚠ En cas de contact cutané, rincer immédiatement à grande eau la zone touchée.
- ⚠ En cas de contact du carburant avec les yeux, bien les rincer à l'eau et consulter immédiatement un médecin.
- ⚠ Si les vêtements sont aspergés de carburant, il faut les changer.
- ⚠ Stocker le carburant dans un jerrycan approprié, conformément aux directives en vigueur et le tenir hors de portée des enfants.

4.9 Fermer le bouchon de réservoir

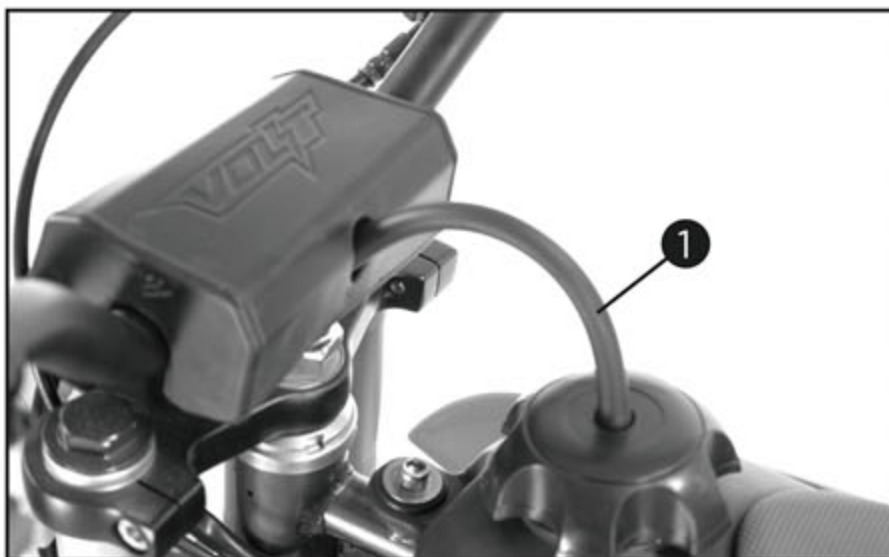

Mettre en place le bouchon du réservoir et le tourner dans le sens des aiguilles d'une montre.

i Poser le tuyau de vidange du réservoir de carburant 1 sans le plier.

11.9 Régler le jeu du palier de la tête de direction

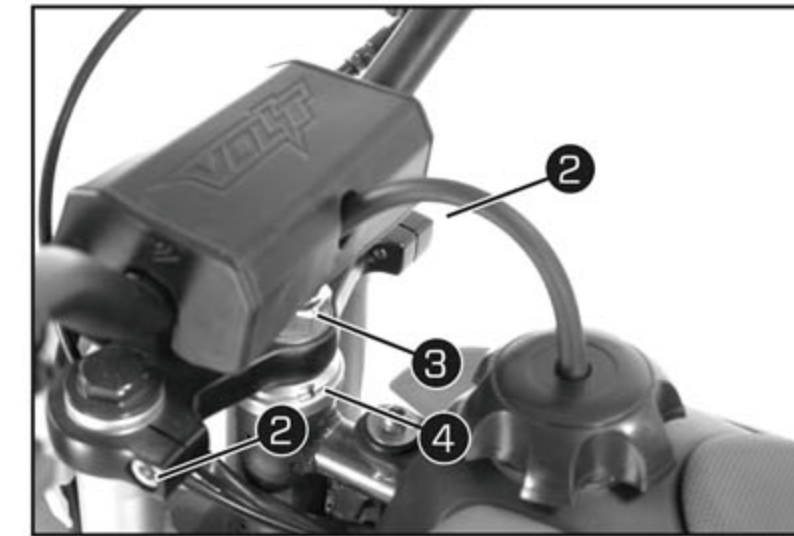

Préparatifs

Surélever la moto sur un socle réglable.

Travail principal

- Tirer la ventilation du réservoir de carburant 1 hors du tube de fourche.

- Desserrer les vis 2.

- Desserrer l'écrou 3.

- Au moyen d'un maillet en plastique, frapper légèrement sur le té de fourche supérieur afin de supprimer d'éventuelles tensions.

- Serrer la vis 4.

- Serrer les vis 2.

- Serre l'écrou 3

Indications prescrites

Vis té de fourche supérieur M8 22 Nm (16 lbf ft)

- Mettre la ventilation du réservoir de carburant 1 en place dans le tube de fourche.

Retouche

- Contrôler le jeu du palier de la tête de direction. (11.60)
- Retirer la moto du socle réglable.

11.10 Graisser le palier de la tête de direction

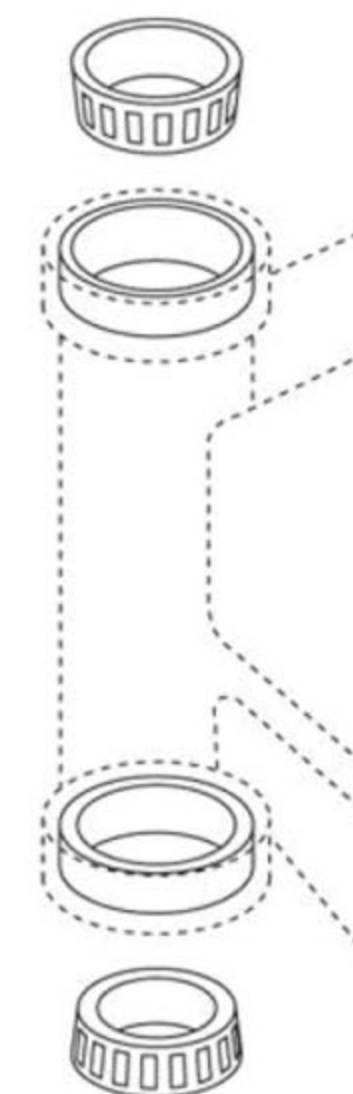

- Déposer le té de fourche inférieur. (11.58)
- Monter le té de fourche inférieur. (11.58)

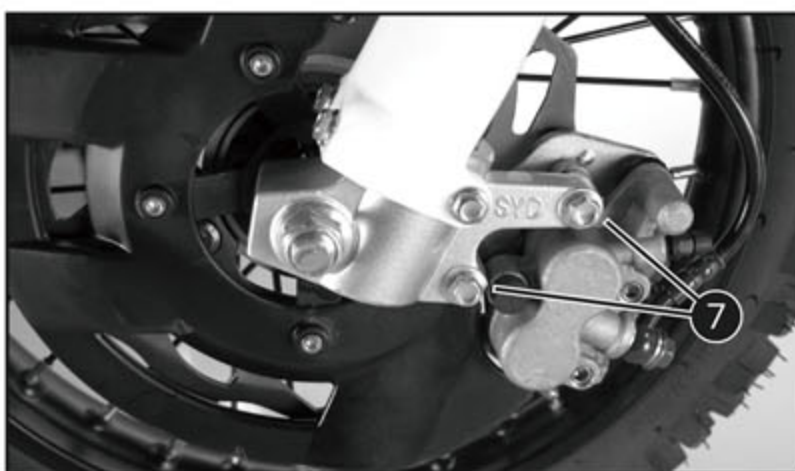

- Positionner l'étrier de frein, mettre les vis 7 en place et serrer.

Indications prescrites

Vis étrier de frein avant M6 7 Nm (5,1 lbf ft)

- Positionner la durite de frein et la pince. Mettre les vis 8 en place et les serrer.

Retouche

- Monter le garde-boue avant. (📖.63)
- Monter la plaque frontale. (📖.62)
- Vérifier que le faisceau de câbles, les câbles d'accélérateur et les durites de frein bougent librement et sont bien en place.
- Monter la roue avant. (📖.51)
- Contrôler le jeu du palier de la tête de direction. (📖.61)
- Retirer la moto du socle réglable.

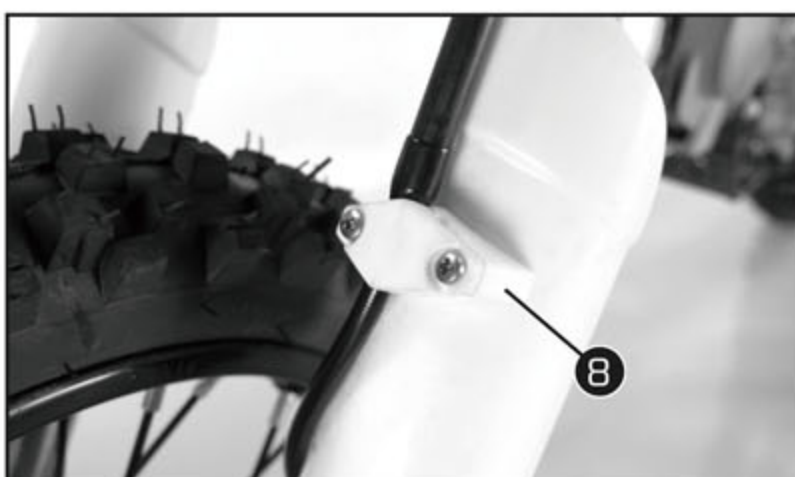

11.8 Contrôler le jeu du palier de la tête de direction



Risque d'accident

Un jeu incorrect du palier de la tête de direction compromet la tenue de route et endommage les composants.

- Corrigez immédiatement tout jeu incorrect du palier de la tête de direction. (Votre atelier Apollo agréé se tient volontiers à votre disposition.)



Si la moto est utilisée sur une longue période alors que le jeu du palier de la tête de direction est trop grand, le palier de la tête de direction puis le logement peuvent s'endommager.



Préparatifs

Surélever la moto sur un socle réglable.

Travail principal

- Mettre le guidon en position droite. Avancer et reculer les bras de fourche dans l'axe de la moto.

Aucun jeu ne doit être perceptible dans le palier de la tête de direction.

Lorsqu'un jeu important est perceptible :

- Régler le jeu du palier de la tête de direction. (📖.61)
- Tourner le guidon d'un extrême à l'autre.

Le guidon doit tourner facilement d'un extrême à l'autre. Aucune résistance ne doit être perceptible.

Si une résistance est perceptible :

- Régler le jeu du palier de la tête de direction. (📖.61)
- Vérifier le jeu du palier de la tête de direction et le remplacer si nécessaire.

Retouche

- Retirer la moto du socle réglable.

4.10 Robinet d'essence



Le robinet de carburant 1 se trouve du côté gauche du réservoir de carburant.

Le robinet de carburant fournit le carburant du réservoir au carburateur, tout en le filtrant.

Le robinet de carburant a deux positions :

// Fermé : Flèche pointant vers le bas

Le carburant ne passe pas. Toujours remettre la manette à cette position quand le moteur est arrêté.

// Ouvert : Flèche pointant vers la gauche

Le carburant parvient au carburateur. À moins de manquer de carburant, placer la manette à cette position avant de démarrer.

4.11 Starter

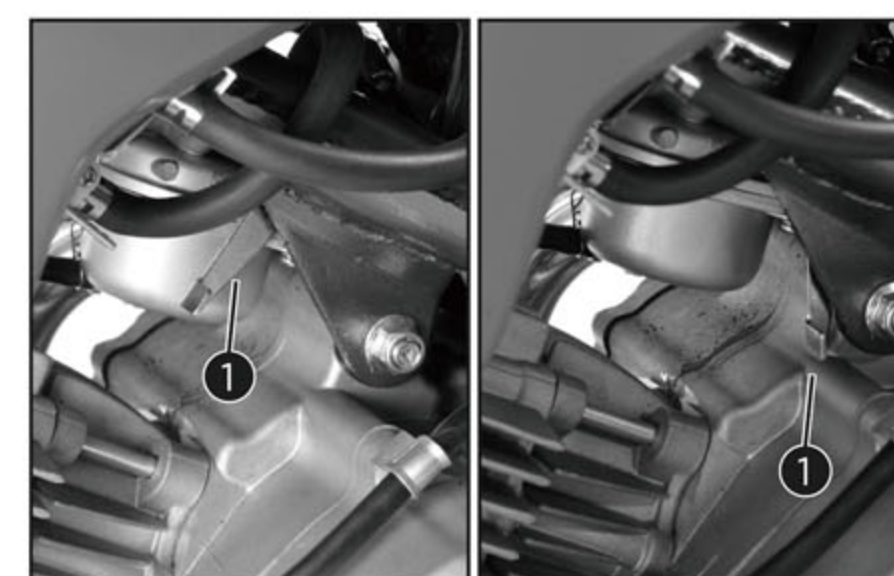

Le starter 1 se trouve sur le côté gauche du carburateur.

Lorsque la fonction starter est activée, elle ouvre un passage dans le carburateur pour permettre au moteur d'aspirer du carburant supplémentaire. Le mélange air-essence est plus riche et répond ainsi aux exigences du démarrage à froid.



Lorsque le moteur a atteint la température de fonctionnement, désactiver la fonction starter

Etats possibles :

// Fonction starter activée

Le bouton de starter est poussé à droite.

// Fonction starter désactivée

Le bouton de starter est poussé à gauche.

4.12 Béquille latérale

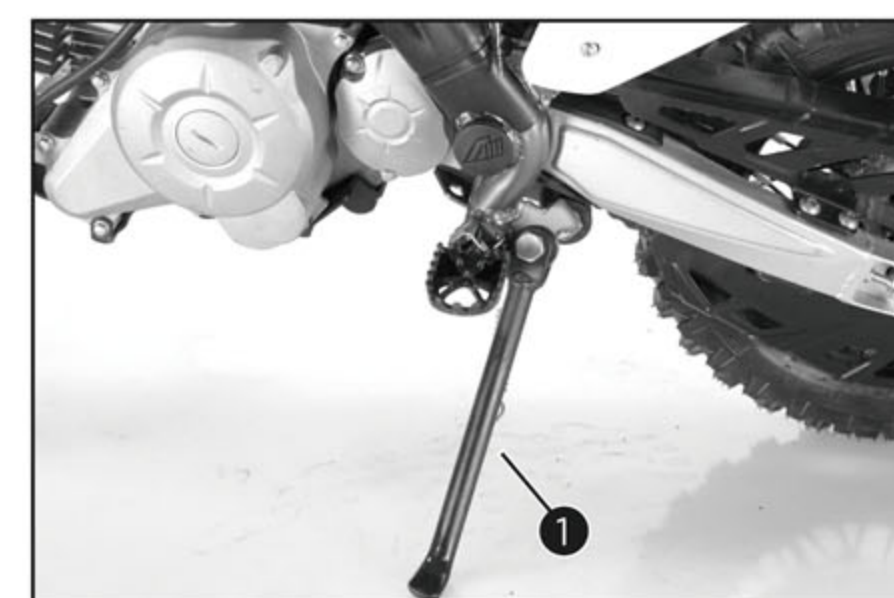

La béquille latérale 1 se trouve du côté gauche de la moto.

La béquille latérale permet de reposer la moto.

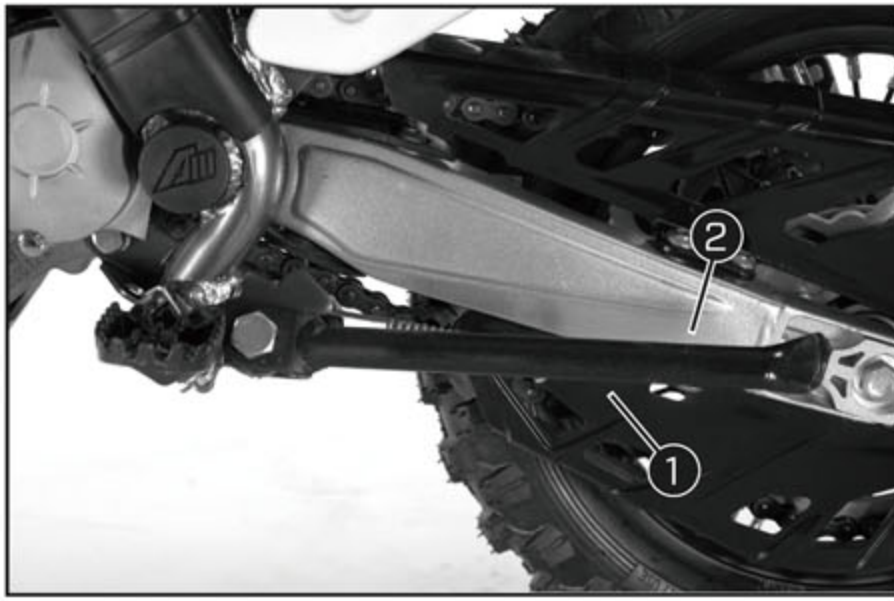

La béquille latérale 1 doit être relevée avant le départ en position 2.



- Positionner le té de fourche supérieur et le guidon.
- Mettre l'écrou 1 en place, sans le serrer.
- Positionner les bras de fourche.



La deuxième gorge inférieure du bras de fourche doit épouser le bord supérieur du té de fourche supérieur.



- Serrer les vis 2.

Indications prescrites

Vis té de fourche inférieur M8 15 Nm (11,1 lbf ft)

- Serrer l'écrou 3&1.

Indications prescrites

Écrou tête de direction M22 10 Nm (7,4 lbf ft)



Indications prescrites

Vis té de fourche supérieur M8 20 Nm (14,8 lbf ft)

- Serrer les vis 6.

Indications prescrites

Vis té de fourche supérieur M8 22 Nm (16 lbf ft)

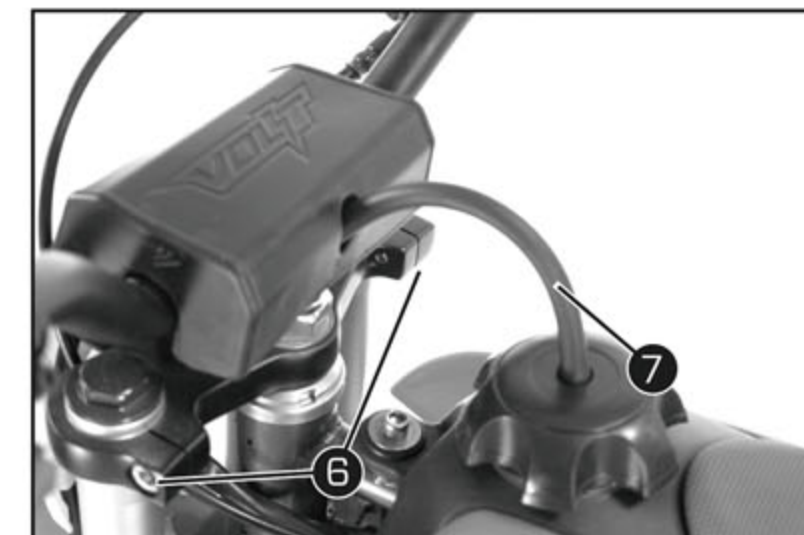

11.6 Déposer le té de fourche inférieur

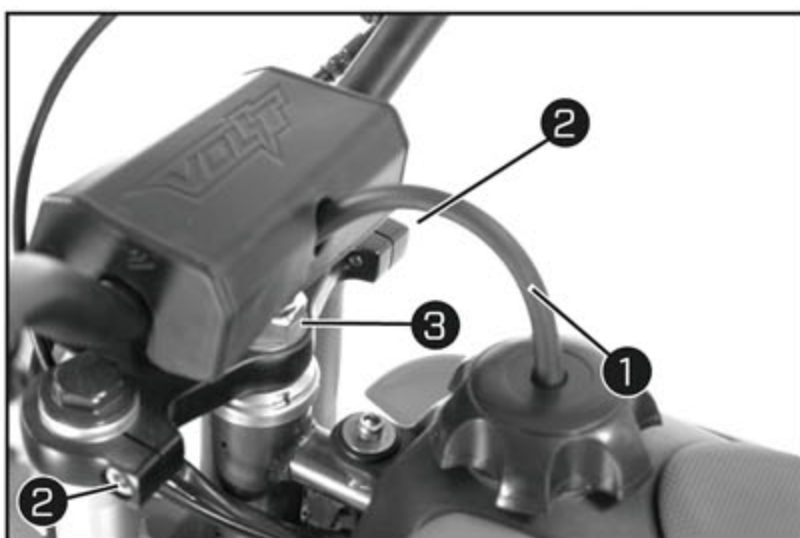

Préparatifs

- Surélever la moto sur un socle réglable.
- Déposer la roue avant. (📖.51)
- Déposer les bras de fourche. (📖.56)
- Déposer la plaque frontale. (📖.62)
- Déposer le garde-boue avant. (📖.62)



Protéger les composants de tout dommage en les recouvrant. Ne pas plier les câbles ni les conduites.

Travail principal

- Tirer la ventilation du réservoir de carburant 1 hors du tube de fourche.
- Desserrer les vis 2
- Retirer l'écrou 3, démonter le té de fourche supérieur avec le guidon et les poser sur le côté.
- Retirer la bague de protection.
- Retirer le té inférieur avec le tube de fourche.

11.7 Monter le té de fourche inférieur

Travail principal

- Nettoyer les paliers et les pièces d'étanchéité, vérifier qu'ils ne sont pas endommagés et les graisser.
- Graisse haute viscosité
- Mettre le té inférieur en place avec le tube de fourche.
- Monter le palier supérieur de la tête de direction.
- Vérifier que le joint d'étanchéité supérieur de la tête de guidage est positionné correctement.
- Pousser la bague de protection.

// 5. MISE EN SERVICE

5.1 Première mise en service



Risque d'accident

Une incapacité physique ou mentale de l'enfant représente un risque élevé. Les enfants sous-estiment souvent ou ne reconnaissent pas les dangers.

- *Votre enfant doit déjà savoir rouler à vélo.*
- *Votre enfant doit être capable de relever le véhicule seul après une chute.*
- *Par ailleurs, votre enfant doit comprendre qu'il doit respecter les consignes et les instructions venant de votre part ou d'une autre personne qui le surveille.*
- *Expliquez à votre enfant qu'il ne doit en aucun cas rouler avec le véhicule sans une personne pour le surveiller.*
- *Expliquez à votre enfant qu'il ne peut pas rouler plus vite que sa capacité et que les circonstances le permettent.*
- *Ne laissez pas votre enfant dépasser ses limites.*
- *Laissez-le prendre part à des compétitions uniquement si sa maîtrise et sa motivation le permettent.*
- *Ne laissez l'enfant conduire le véhicule que si ses capacités physiques et psychiques le permettent.*



Risque de blessures

Ne pas porter de vêtements de protection ou porter des vêtements de protection abîmés constitue un risque pour la sécurité.

- *Assurez-vous que votre enfant porte toujours des vêtements de protection adéquats comme un casque, des bottes, des gants, un pantalon et une veste avec protections.*
- *Votre enfant doit porter des vêtements de protection dans un état impeccable et conformes aux normes.*
- *Montrer le bon exemple à l'enfant : à moto, porter les vêtements de protection appropriés.*



Risque de chute

Une différence de sculpture des pneus avant et arrière compromet la tenue de route. Une différence de sculpture des pneus peut considérablement compliquer le contrôle du véhicule.

- *Assurez-vous que les roues avant et arrière soient uniquement équipées de pneus de même profil.*



Risque d'accident

Une conduite inappropriée est très dangereuse.

- *Veiller à ce que l'enfant roule à une vitesse correspondant aux conditions de circulation et à ses capacités.*

**Risque d'accident**

Le véhicule n'est pas conçu pour le transport d'un passager.

- Ne pas transporter de passager.

**Risque d'accident**

En cas de surchauffe, le circuit de freinage n'est plus opérationnel.

**Risque d'accident**

En cas de surcharge, les composants de la partie-cycle peuvent être endommagés ou détruits.

- Ne dépassez pas le poids maximal autorisé pour le pilote.

**Risque de vol**

Les interventions de personnes non autorisées mettent la vie d'autrui en danger, en plus de la leur.

- Ne laissez pas le véhicule sans surveillance lorsque le moteur tourne.
- Protéger le véhicule contre tout accès non autorisé.



Noter que l'utilisation de la moto peut gêner d'autres personnes en cas de bruit excessif.

Avant le premier départ en moto, lire attentivement le manuel d'utilisation en compagnie de votre enfant.



Insister principalement sur les remarques concernant les dangers et les risques de blessure.

Expliquer à l'enfant la technique de conduite et de chute, à savoir par exemple comment le transfert de masse se répercute sur le comportement de conduite.

- Familiariser l'enfant avec les éléments de commande.
- Laisser l'enfant s'entraîner à piloter la moto sur un terrain adéquat, si possible sur un terrain coupé de la circulation et dégagé.



Insister principalement sur les remarques concernant les dangers et les risques de blessure.

Votre moto n'est pas homologuée pour rouler sur la voie publique.

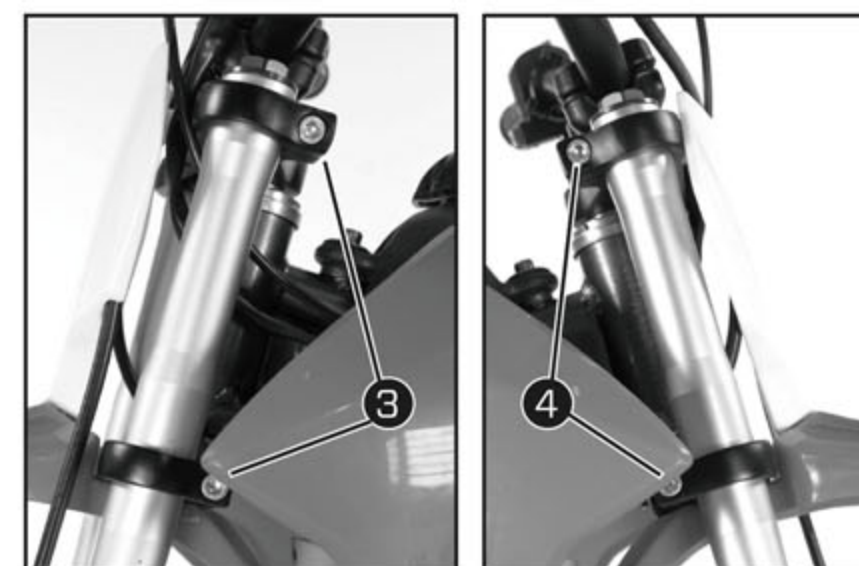

- Desserrer les vis 3. Retirer le bras de fourche gauche.
- Desserrer les vis 4. Retirer le bras de fourche droit.

11.5 Monter les bras de fourche

Travail principal

- Positionner les bras de fourche.



La deuxième gorge inférieure du bras de fourche doit épouser le bord supérieur du té de fourche supérieur.

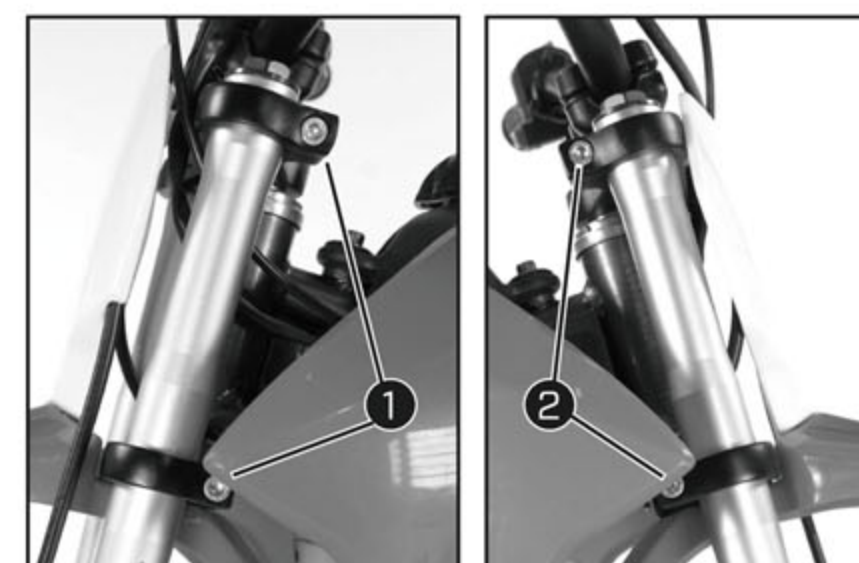

- Serrer les vis 1.

Indications prescrites

Vis té de fourche supérieur M8 22 Nm (16 lbf ft)

- Serrer les vis 2.

Indications prescrites

Vis té de fourche inférieur M8 22 Nm (16 lbf ft)



- Positionner l'étrier de frein, mettre les vis 3 en place et serrer.

Indications prescrites

Vis étrier de frein avant M6 7 Nm (5,1 lbf ft)

- Positionner la durite de frein et la pince.
- Mettre les vis 4 en place et les serrer.

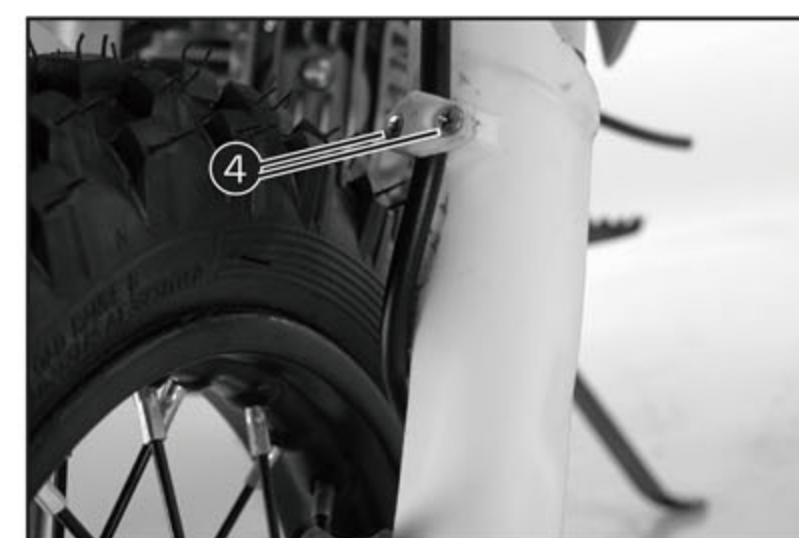

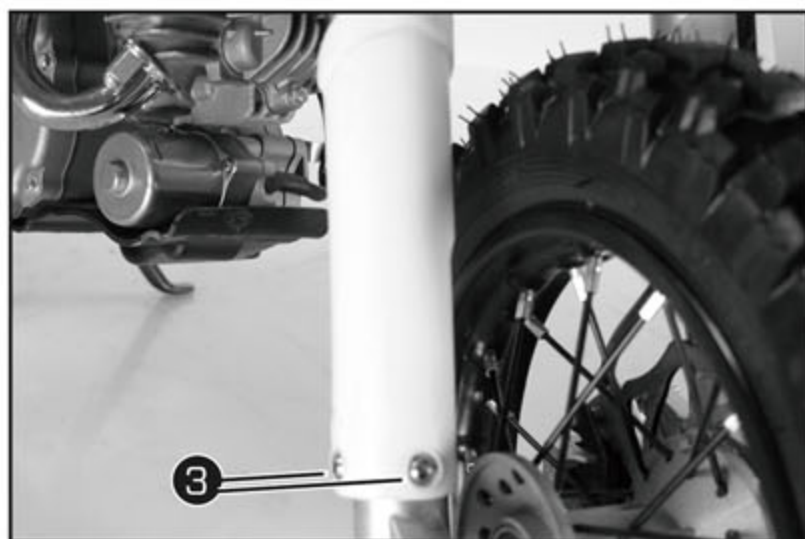

- Retirer les vis 3 du bras de fourche droite. Retirer la protection de fourche.

11.3 Remonter la protection de fourche

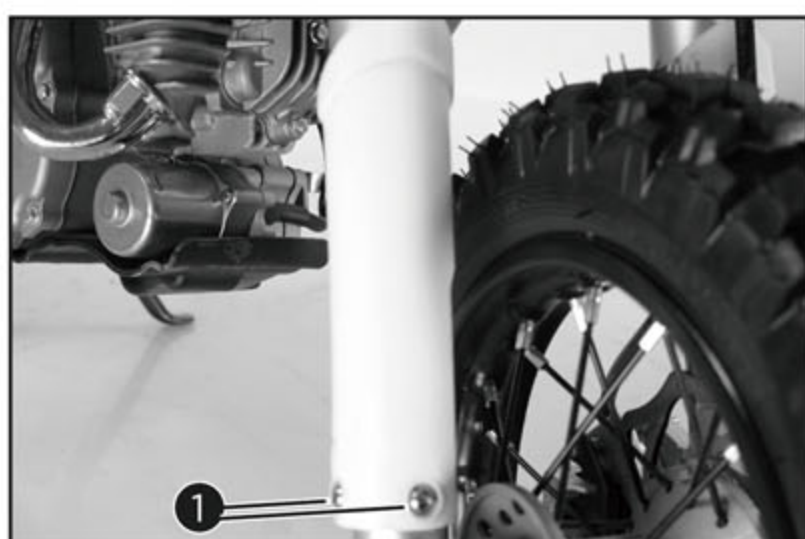

- Positionner la protection droite sur le bras de fourche correspondant.
- Mettre les vis 1 en place et les serrer.

Indications prescrites

Autres vis châssis M6 5 Nm (3,7 lbf)

- Positionner la protection droite sur le bras de fourche correspondant.

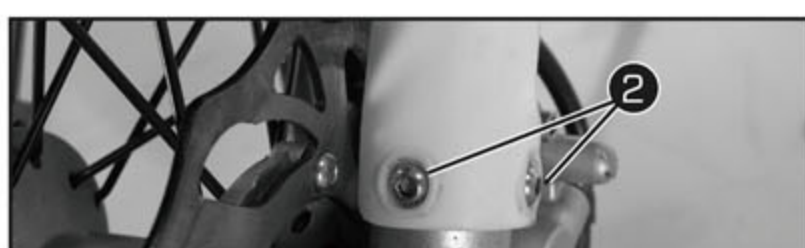

- Mettre les vis 2 en place et les serrer.

Indications prescrites

Autres vis châssis M6 10 Nm (7,4 lbf ft)

- Positionner la durite de frein et la pince.
- Mettre les vis 3 en place et les serrer.



11.4 Déposer les bras de fourche



Préparatifs

- Surélever la moto sur un socle réglable.
- Déposer la roue avant. (📖.51)

Travail principal

- Enlever les vis 1 et retirer la pince.
- Enlever les vis 2 et retirer l'étrier de frein.
- Laisser pendre l'étrier de frein avec la durite de frein.



Il est conseillé de pratiquer le sport tout-terrain en compagnie d'une autre personne dans le but de s'entraider en cas de problème.

Au début, laisser l'enfant conduire vers une autre personne qui peut l'aider à tourner et à s'arrêter.

Positionner des obstacles que l'enfant doit contourner pour qu'il s'habitue à la conduite du véhicule.

- L'enfant doit aussi essayer de conduire si possible lentement et debout pour se faire une idée plus précise de la moto.
- Ne pas laisser l'enfant conduire sur un terrain qui dépasse ses capacités.
- Pendant le parcours, l'enfant doit bien tenir le guidon à deux mains et poser les pieds sur les repose-pieds.
- Respecter le poids maximum autorisé du pilote.
- Indications prescrites

Vérifier la tension des rayons. (📖.54)



La tension des rayons doit être contrôlée au bout d'une demi-heure de fonctionnement.

Les conditions d'utilisation difficiles sont les suivantes :

- Trajets en sable sec.
- Trajets en sable humide.
- Trajets sur voies humides et boueuses.
- Trajets à température élevée et à faible vitesse.
- Trajets à faibles températures extérieures ou en cas de neige.

5.2 Roder le moteur

Les premières 5 heures de conduite constituent la période la plus importante de la vie du moteur. Il est également primordial, pendant cette période, de familiariser le pilote à la moto. Lire attentivement les renseignements suivants.

Le moteur étant neuf, il faut éviter de le soumettre à un effort excessif pendant les 5 premières heures de conduite. Les pièces mobiles du moteur doivent s'user et se roder mutuellement pour obtenir les jeux de marche corrects. Pendant cette période, éviter de conduire à pleins gaz de façon prolongée et éviter tout excès susceptible de provoquer la surchauffe du moteur. Toutefois, l'utilisation momentanée (deux à trois secondes maximum) à pleine accélération et en charge n'est pas préjudiciable au moteur. Chaque période d'utilisation à pleine accélération doit être suivie d'une longue période d'utilisation à bas régime. Le moteur peut ainsi redescendre à sa température de fonctionnement normale. Après les 5 premières heures d'utilisation, inspecter minutieusement la moto afin de s'assurer de l'absence de pièces desserrées, de fuite d'huile ou de tout autre problème. S'assurer de procéder aux vérifications nécessaires et d'effectuer les réglages avec soin, particulièrement ceux de la tension des câbles. Contrôler également le serrage de la visserie et resserrer toute pièce desserrée.

Pendant la phase de rodage, ne pas dépasser la puissance du moteur indiquée.

Indications prescrites

Puissance maximale du moteur :

- Au cours des 3 premières heures d'utilisation < 70 %
- Au cours des 5 premières heures d'utilisation < 100 %

Éviter de rouler à plein régime !



Problème moteur

Si un problème quelconque survenait au moteur durant la période de rodage, consulter immédiatement un concessionnaire Apollo.

// 11. TRAVAUX D'ENTRETIEN SUR LA PARTIE-CYCLE

11.1 nettoyer les cache-poussières des bras de fourche

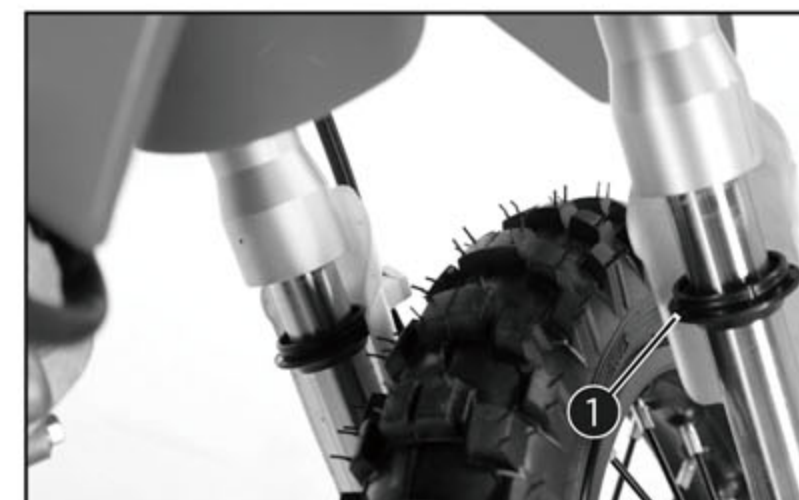

Préparatifs

Surélever la moto sur un socle réglable.
Déposer la protection de fourche. (📖.55)

Travail principal

Faire glisser les cache-poussières 1 des deux bras de fourche vers le bas.



Les cache-poussières ont pour fonction de racler la poussière et la saleté grossière du tube intérieur de fourche. À l'issue d'une certaine période, la saleté peut s'incruster derrière les cache-poussières. Si elle n'est pas enlevée, l'étanchéité des bagues d'étanchéité situées à l'arrière peut être remise en cause.



Risque d'accident

La présence d'huile ou de graisse sur les disques de frein réduit l'efficacité de freinage.

- Veillez à ce que les disques de frein soient en permanence exempts de graisse et d'huile.
- Si besoin, nettoyez les disques de frein avec un nettoyant pour freins.

Nettoyer et lubrifier le cache-poussière et le tube intérieur de fourche des deux bras de fourche.

Lubrifiant universel en aérosol

- Repousser les cache-poussières en position initiale.
- Retirer l'huile superflue.

Retouche

- Remonter la protection de fourche. (📖.56)
- Retirer la moto du socle réglable.

11.2 Déposer la protection de fourche



- Enlever les vis 1 et retirer la pince.
- Retirer les vis 2 du bras de fourche gauche.
- Retirer la protection de fourche.



Respecter la profondeur de profil minimale requise par la loi dans le pays correspondant.
Profondeur de profil minimale ≥ 2 mm ($\geq 0,08$ in)

Si la profondeur de profil est inférieure à la valeur minimale requise :

- Remplacer le pneu.
- Contrôler l'âge des pneus.



La date de fabrication des pneus, généralement indiquée avec les inscriptions figurant sur le pneu, est désignée par les quatre derniers chiffres de la dénomination DOT. Les deux premiers chiffres correspondent à la semaine de fabrication et les deux derniers à l'année de fabrication. Indépendamment de l'usure réelle des pneus, Apollo préconise un changement de pneus au plus tard tous les 5 ans.

Lorsque le pneu a plus de 5 ans :

- Remplacer le pneu.

10.6 Contrôler la pression d'air des pneus



Une pression d'air insuffisante du pneu cause une usure anormale et une surchauffe du pneu.

Une pression d'air correcte du pneu contribue à un confort de conduite optimal et à une durée de vie maximale du pneu.

- Retirer le capuchon.
- Vérifier la pression d'air du pneu quand le pneu est froid.

Pression d'air du pneu tout-terrain

Avant 1,0 bar (15 psi)

Arrière 1,0 bar (15 psi)

Lorsque la pression d'air des pneus ne correspond pas aux indications prescrites :

- Rectifier la pression du pneu.
- Mettre le capuchon en place.

10.7 Contrôler la tension des rayons



Risque d'accident

Des rayons mal tendus modifient le comportement sur route et peuvent endommager le véhicule.

Si les rayons sont trop tendus, ils peuvent se briser en raison de la surcharge. Si les rayons ne sont pas assez tendus, la roue peut se déformer, ce qui entraîne à son tour une déformation des autres rayons.

- Contrôlez régulièrement la tension des rayons, notamment si le véhicule est neuf.
(Votre atelier Apollo agréé se tient volontiers à votre disposition.)
- Frapper légèrement chaque rayon avec un tournevis.



La fréquence du son dépend de la longueur des rayons et de leur diamètre. Des fréquences de son diffèrent alors que les rayons sont de même longueur et de même diamètre indiquent des tensions de rayon différentes.

Un son aigu doit retentir.

Si la tension des rayons varie :

- Rectifier la tension des rayons.
- Contrôler le couple de serrage des rayons.

Indications prescrites

Vis de rayon roue avant M3,5 3 Nm (2,2 lbf ft)

Vis de rayon roue arrière M3,5 3 Nm (2,2 lbf ft)

// 6. CONSEILS D'UTILISATION

6.1 Opérations de contrôle et d'entretien avant chaque mise en service

Toujours effectuer ces contrôles avant chaque départ afin de s'assurer que le véhicule peut être conduit en toute sécurité. Toujours respecter les procédés et intervalles de contrôle et d'entretien figurant dans ce Manuel du propriétaire.



L'omission du contrôle ou de l'entretien correct du véhicule augmente les risques d'accident ou d'endommagement. Ne pas conduire le véhicule en cas de détection d'un problème. Si le problème ne peut être résolu en suivant les procédés repris dans ce manuel, faire contrôler le véhicule par un concessionnaire Apollo.

Contrôler les points suivants avant de mettre le moteur en marche :

Toujours effectuer ces contrôles avant chaque départ afin de s'assurer que le véhicule peut être conduit en toute sécurité. Toujours respecter les procédés et intervalles de contrôle et d'entretien figurant dans ce Manuel du propriétaire.

Carburant	<ul style="list-style-type: none"> • Contrôler le niveau de carburant dans le réservoir. • Refaire le plein de carburant si nécessaire. • S'assurer de l'absence de fuite au niveau des durites d'alimentation • S'assurer que la durite de mise à l'air du réservoir de carburant n'est ni bouchée, craquelée ou autrement endommagée, et qu'elle est branchée correctement.
Huile moteur	<ul style="list-style-type: none"> • Contrôler le niveau d'huile dans le réservoir. • Si nécessaire, ajouter l'huile du type recommandé jusqu'au niveau spécifié. • S'assurer de l'absence de fuites d'huile.
Freins	<ul style="list-style-type: none"> • Contrôler le niveau du liquide de frein avant. (.46) • Contrôler le niveau de liquide de frein arrière. (.46) • Contrôler les plaquettes de frein avant. (.49) • Contrôler les plaquettes de frein arrière. (.49) • Vérifier que le système de frein fonctionne correctement.
Chaîne	<ul style="list-style-type: none"> • Vérifier l'état d'encrassement de la chaîne. (.66) • Inspecter la chaîne, la couronne, le pignon et le guide-chaîne. (.68) • Contrôler la tension de la chaîne. (.67)
Roues	<ul style="list-style-type: none"> • Vérifier l'état des pneus. (.53) • Contrôler la pression d'air des pneus. (.54) • Contrôler la tension des rayons. (.54)
Filtre à air	<ul style="list-style-type: none"> • Contrôler le filtre à air. (.65)
Commandes	<ul style="list-style-type: none"> • Contrôler le réglage et la souplesse de fonctionnement de tous les organes de commande.
Visserie	<ul style="list-style-type: none"> • Vérifier régulièrement que toutes les vis, tous les écrous et tous les colliers sont bien serrés.

6.2 Démarrage

Toujours effectuer ces contrôles avant chaque départ afin de s'assurer que le véhicule peut être conduit en toute sécurité. Toujours respecter les procédés et intervalles de contrôle et d'entretien figurant dans ce Manuel du propriétaire.

Danger d'intoxication

Les gaz d'échappement sont toxiques et peuvent faire perdre conscience voire entraîner la mort.

- Veillez donc en permanence à une aération suffisante lorsque le moteur tourne.
- Utilisez un système d'aération approprié si vous démarrez ou faites tourner le moteur dans une pièce fermée.

Remarque :

Dommages sur le moteur

Lorsque le moteur est froid, les régimes élevés ont une influence négative sur la longévité des composants.

- Faites chauffer le moteur uniquement à bas régime.



Les démarrages difficiles peuvent être dus à du carburant usagé resté dans la cuve à niveau constant. Les composants très inflammables des carburants se volatilisent en cas de non-utilisation prolongée de la machine.

Si la cuve est remplie de carburant inflammable frais, le moteur démarrera aussitôt.

Consigne en cas d'arrêt de la moto pendant plus d'1 semaine :

- Vidanger la cuve à niveau constant du carburateur.
- Tourner la vis moletée dans le sens inverse des aiguilles d'une montre jusqu'en but

Le carburant peut s'écouler du réservoir vers le carburateur :

- Enlever la béquille
- Tirer le starter jusqu'en butée.

10.4 Monter la roue arrière



Risque d'accident

La présence d'huile ou de graisse sur les disques de frein réduit l'efficacité de freinage.

- Veillez à ce que les disques de frein soient en permanence exempts de graisse et d'huile.
- Si besoin, nettoyez les disques de frein avec un nettoyant pour freins.



Travail principal

Vérifier l'usure et la dégradation du roulement de roue.

Si le roulement de roue est endommagé ou usé :

- Remplacer le roulement de roue.
- Poser les douilles-entretoises 1.
- Placer la roue arrière et introduire l'axe 2.
- Positionner les tendeurs de chaîne 3. Mettre l'écrou 4 en place, sans le serrer.
- Vérifier que les tendeurs de chaîne 3 sont plaqués contre les vis de réglage 5.
- Contrôler la tension de la chaîne. (📖.67)
- Serrer l'écrou 4.

Indications prescrites

Écrou axe arrière M12 76Nm (56 lbf ft)

- Actionner plusieurs fois la poignée de frein arrière jusqu'à ce que les plaquettes de frein soient au contact du disque et qu'une résistance se fasse sentir.

10.5 Vérifier l'état des pneus



Monter uniquement des pneus autorisés et/ou recommandés par Apollo. D'autres pneus peuvent avoir des répercussions négatives sur la conduite.

Le type de pneus, l'état des pneus et la pression d'air des pneus influencent la conduite de la moto. Les roues avant et arrière ne doivent être équipées que de pneus de même profil.

Des pneus usagés agissent défavorablement sur la conduite, particulièrement sur route mouillée.

- Contrôler le dessin des pneus avant et arrière ainsi que l'absence d'objets incrustés et autres dégradations.

En présence de coupures sur le dessin des pneus, d'objets incrustés et autres dégradations :

- Remplacer le pneu.
- Vérifier la profondeur du profil.

Les plaquettes de frein sont bien positionnées.

Indications prescrites

Écrou axe avant M12 76Nm (56 lbf ft)

10.3 Déposer la roue arrière



Préparatifs

Surélever la moto sur un socle réglable.

Travail principal

Repousser à la main l'étrier de frein contre le disque pour refouler le pistons.



Vérifier que l'étrier de frein n'est pas comprimé contre les rayons lors du refoulement des pistons.

- Retirer l'écrou 1.



- Retirer les tendeurs de chaîne 2. Retirer l'axe 3 de façon à ce que la roue arrière puisse être poussée vers l'avant.

- Pousser la roue arrière aussi loin que possible vers l'avant.

- Enlever la chaîne de la couronne.



Protéger les composants de tout dommage en les recouvrant.



Risque d'accident

Les disques de frein endommagés réduisent l'efficacité de freinage.



- Déposez toujours la roue de manière à ce que le disque de frein ne soit pas endommagé.

- Tenir la roue arrière et retirer l'axe.
- Enlever la roue arrière du bras oscillant.
- Retirer les douilles-entretoises 4.

6.3 Conduite



En cas de bruits anormaux pendant la conduite, il convient de s'arrêter immédiatement, d'éteindre le moteur et de contacter un atelier Apollo agréé.

- Si le bouton de démarrage à froid a été actionné au démarrage, accélérer brièvement puis relâcher la poignée des gaz ou alors la tourner vers l'avant.

- Après avoir atteint la vitesse maximale en tournant à fond la poignée des gaz, ramener cette dernière aux 3/4. La vitesse diminue à peine, mais la consommation est fortement réduite.

- Ne pas accélérer plus que nécessaire. Faire tourner trop brusquement la poignée des gaz fait augmenter la consommation.

- Couper le moteur si la moto doit tourner au ralenti ou rester à l'arrêt pendant une période prolongée. Indications prescrites ≥ 1 min

6.4 Freiner



Risque d'accident

Un freinage excessif entraîne le blocage des roues.

- Expliquez à votre enfant qu'il doit adapter son freinage à la route et aux circonstances.



Risque d'accident

Une résistance réduite des freins avant et arrière indique une efficacité diminuée du freinage.

Contrôlez les freins et ne laissez pas votre enfant conduire pas avant que le problème ne soit résolu.



Risque d'accident

Un freinage excessif entraîne le blocage des roues.

- Expliquez à votre enfant qu'il doit adapter son freinage à la route et aux circonstances.



Risque d'accident

L'humidité et la poussière compromettent le système de freinage.

Expliquez à votre enfant qu'il doit freiner plusieurs fois avec précaution afin de faire sécher les plaquettes et les disques de frein et d'enlever la poussière.

Sur sol sableux, humide ou glissant, actionner surtout le frein arrière.

Le processus de freinage doit toujours se faire avant d'entrer dans un virage.

6.5 Arrêt de la moto



Risque de vol

Les interventions de personnes non autorisées mettent la vie d'autrui en danger, en plus de la leur.

Les interventions de personnes non autorisées mettent la vie d'autrui en danger, en plus de la leur.

- Ne laissez pas le véhicule sans surveillance lorsque le moteur tourne.
- Protéger le véhicule contre tout accès non autorisé.



Risque de brûlures

Certaines pièces du véhicule deviennent brûlantes pendant la conduite du véhicule.

- Ne pas toucher les composants tels que l'échappement, le radiateur, le moteur, l'amortisseur ou le système de frein avant que ces composants ne soient refroidis.
- Laisser refroidir les pièces du véhicule avant de commencer les travaux.

REMARQUE : Danger d'endommagement

Le véhicule en stationnement est susceptible de rouler accidentellement ou de tomber.

Stationner le véhicule sur un sol plan et ferme.

REMARQUE : Risque d'incendie

Les pièces chaudes du véhicule présentent un danger d'incendie et d'explosion.

- Ne laissez pas le véhicule à proximité de matériaux facilement inflammables ou explosifs.
- Laissez le véhicule refroidir avant de le recouvrir.
- Ralentir la moto.
- Appuyer sur le bouton de masse pendant que le moteur est au ralenti jusqu'à l'arrêt complet de celui-ci.
- Garer la moto sur une surface stable.

6.6 Transport

REMARQUE : Danger d'endommagement

Le véhicule en stationnement est susceptible de rouler accidentellement ou de tomber.

- Stationner le véhicule sur un sol plan et ferme.

REMARQUE : Risque d'incendie

Les pièces chaudes du véhicule présentent un danger d'incendie et d'explosion.

- Ne laissez pas le véhicule à proximité de matériaux facilement inflammables ou explosifs.
- Laissez le véhicule refroidir avant de le recouvrir.
- Arrêter le moteur.
- Bloquer la moto avec des tendeurs ou d'autres dispositifs de fixation adaptés pour l'empêcher de tomber ou de rouler accidentellement.

// 10. ROUES, PNEUS

10.1 Déposer la roue avant

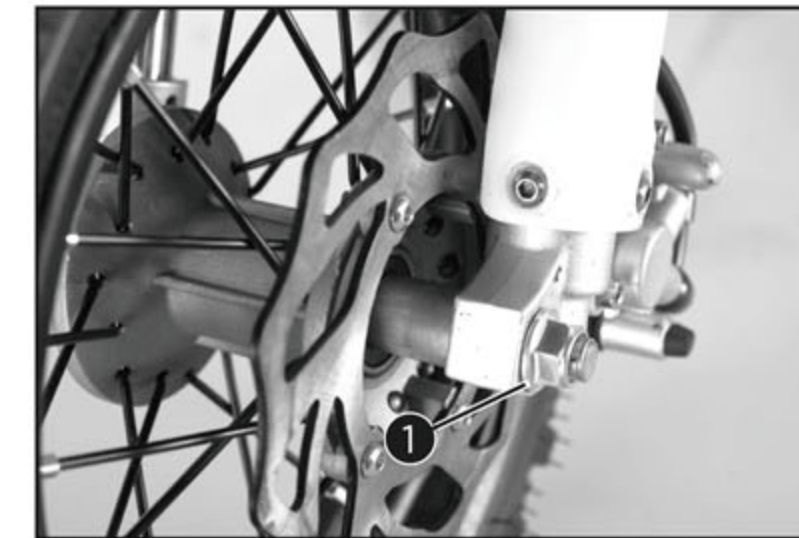

Préparatifs

Surélever la moto sur un socle réglable.

Travail principal

Repousser à la main l'étrier de frein contre le disque pour refouler les pistons.



Vérifier que l'étrier de frein n'est pas comprimé contre les rayons lors du refolement des pistons.

- Retirer l'écrou 1.
- Tirer sur la vis 2, pour sortir l'axe hors de la fixation de l'essieu de roue avant.
- Retirer la vis 2.
- Tenir la roue avant et retirer l'axe.
- Retirer la roue avant de la fourche.
- Retirer les douilles-entretoises 3.

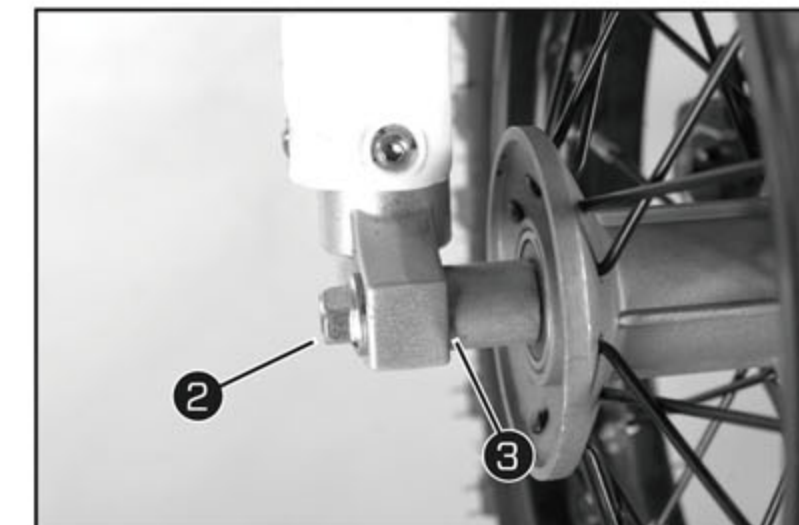

Ne pas actionner le levier de frein à main quand la roue avant est démontée

10.2 Monter la roue avant



Risque d'accident

La présence d'huile ou de graisse sur les disques de frein réduit l'efficacité de freinage.

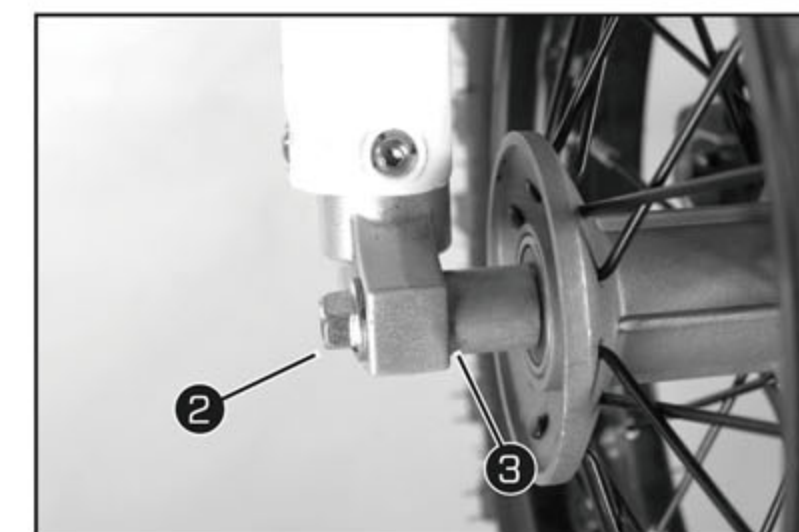

- Veillez à ce que les disques de frein soient en permanence exempts de graisse et d'huile.
- Si besoin, nettoyez les disques de frein avec un nettoyant pour freins.

Vérifier l'usure et la dégradation du roulement de roue

Si le roulement de roue est endommagé ou usé :

- Remplacer le roulement de roue avant.
- Poser les douilles-entretoises 3, la longue coté disque.
- Placer la roue avant et introduire l'axe 2 qui doit être graissé.
- Serrer l'écrou 1

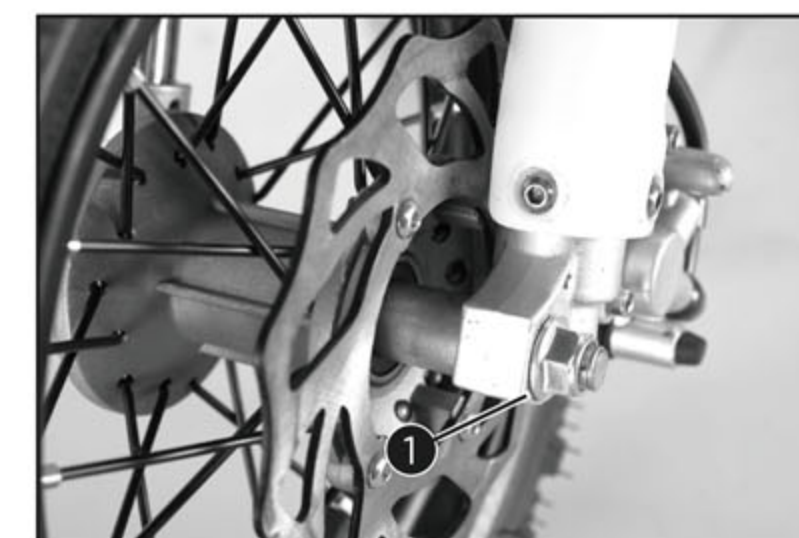



- Mettre en place les plaquettes de frein neuves, insérer l'axe et monter la goupille à ressort.



Toujours remplacer les plaquettes de frein par jeu entier.

- Actionner plusieurs fois le levier de frein jusqu'à ce que les plaquettes de frein soient en contact avec le disque et qu'une résistance soit perceptible.

Faire l'appoint du niveau de liquide de frein jusqu'au repère.

.47

6.7 Faire le plein de carburant

Risque d'incendie

Le carburant est facilement inflammable.

Le carburant contenu dans le réservoir se dilate sous l'effet de la chaleur et peut déborder lorsque le réservoir est trop rempli.

- ❗ Ne jamais faire le plein du véhicule à proximité de flammes ou de cigarettes allumées.
- ❗ Arrêter le moteur lorsque vous faites le plein.
- ❗ S'assurer de ne pas renverser de carburant, notamment sur les parties chaudes du véhicule.
- ❗ Essuyer immédiatement tout carburant renversé.
- ❗ Les consignes indiquées lorsque vous faites le plein.



Danger d'intoxication

Le carburant est toxique et constitue un danger pour la santé.

- Éviter tout contact du carburant avec la peau, les yeux ou les vêtements.
- Consulter immédiatement un médecin en cas d'ingestion de carburant.
- Ne pas respirer les vapeurs d'essence.
- En cas de contact cutané, rincer immédiatement à grande eau la zone touchée.
- En cas de contact du carburant avec les yeux, bien les rincer à l'eau et consulter immédiatement un médecin.
- Si les vêtements sont aspergés de carburant, il faut les changer.

REMARQUE : Détérioration du matériel

Un carburant de qualité insuffisante encrasse plus rapidement le filtre à carburant.

- Dans certains pays et régions, la qualité et la propreté du carburant disponible sont insuffisantes. Cela peut occasionner des défaillances du circuit de carburant.

Carburant > Faites uniquement le plein avec du SP98

Capacité > 1,6L (0,42 US gal)

- Arrêter le moteur.
- Ouvrir le bouchon du réservoir (.28)
- Remplir le réservoir de carburant au maximum jusqu'au repère A. Indications prescrites
- Fermer le bouchon du réservoir (.28)

7.1 Informations

La réalisation des contrôles et entretiens, réglages et lubrifications périodiques permet de garantir le meilleur rendement possible et contribue hautement à la sécurité de conduite. La sécurité est l'impératif numéro un du bon motocycliste. Les points de contrôle, réglage et lubrification principaux du véhicule sont expliqués aux pages suivantes.

Les fréquences données dans le tableau des entretiens périodiques s'entendent pour la conduite dans des conditions normales. Le propriétaire devra donc adapter les fréquences préconisées et éventuellement les raccourcir en fonction du climat, du terrain, de la situation géographique et de l'usage qu'il fait de son véhicule.



L'omission d'entretiens ou l'utilisation de techniques d'entretien incorrectes peut accroître les risques de blessures, voire de mort, pendant un entretien ou l'utilisation du véhicule. Si l'on ne maîtrise pas les techniques d'entretien du véhicule, ce travail doit être confié à un concessionnaire Apollo.



Couper le moteur avant d'effectuer tout entretien, sauf si autrement spécifié.

- Les pièces mobiles d'un moteur en marche risquent de happer un membre ou un vêtement et les éléments électriques de provoquer décharges et incendies.

- Effectuer un entretien en laissant tourner le moteur peut entraîner traumatismes oculaires, brûlures, incendies et intoxications par monoxyde de carbone pouvant provoquer la mort. Se reporter à la page 19 pour plus d'informations concernant le monoxyde de carbone.



Les disques, étriers, tambours et garnitures de frein peuvent devenir très chauds lors de leur utilisation. Pour éviter tout risque de brûlures, laisser refroidir les éléments de frein avant de les toucher.

Le but des entretiens du système antipollution ne se limite pas à réduire la pollution atmosphérique, ils permettent aussi d'assurer un rendement et un fonctionnement optimaux du moteur. Les entretiens relatifs au système de contrôle des gaz d'échappement sont regroupés dans un tableau d'entretiens périodiques séparé. La personne qui effectue ces entretiens doit avoir accès à des données techniques spécialisées et doit posséder les connaissances et l'outillage nécessaires. L'entretien, le remplacement et les réparations des organes du système de contrôle des gaz d'échappement peuvent être effectués par tout mécanicien professionnel. Les concessionnaires Apollo possèdent la formation technique et l'outillage requis pour mener à bien ces entretiens.

9.4 Contrôler les plaquettes de frein avant et arrière



Risque d'accident

Les plaquettes de frein usées réduisent l'efficacité de freinage.

- Veillez à remplacer immédiatement les plaquettes de frein usées. (Votre atelier Apollo agréé se tient volontiers à votre disposition.)



- Vérifier que les plaquettes de frein ont l'épaisseur minimale A.

Épaisseur minimale A pour les plaquettes de frein ≥ 1 mm ($\geq 0,04$ in)

Si les plaquettes de frein n'ont plus l'épaisseur minimale :

- Remplacer les plaquettes de frein. (11.49)
- Vérifier l'état et la formation de fissures sur les plaquettes de frein.

En présence d'endommagement et de fissures :

- Remplacer les plaquettes de frein. (11.49)

9.5 Remplacer les plaquettes de frein avant et arrière



- Pousser l'étrier de frein vers le disque de frein avec la main pour refouler les pistons et s'assurer que le liquide de frein ne déborde pas du réservoir de liquide de frein.

- Absorber le liquide le cas échéant.



Vérifier que l'étrier de frein n'est pas comprimé contre les rayons lors du refoulement des pistons.

- Enlever les goupilles à ressort, extraire l'axe et déposer les plaquettes de frein.

- Nettoyer l'étrier de frein et son support.

- S'assurer que la lame de ressort dans l'étrier de frein et la plaque de glissement dans le support sont correctement mises en place.



Danger pour l'environnement

Certaines substances nuisent à l'environnement.

- Éliminer huile, lubrifiant, filtre, carburant, produits de nettoyage, liquide de frein, etc. de façon réglementaire et conformément aux dispositions en vigueur.



Ne jamais employer de liquide de frein DOT 5 ! Il est à base d'huile de silicone et sa couleur est pourpre. Les joints et les durites de frein ne sont pas conçus pour le liquide de frein DOT 5.

Ne pas verser de liquide de frein sur la peinture des composants, risque de corrosion de la peinture. N'utiliser que du liquide de frein propre et provenant d'un bidon hermétiquement fermé.



Préparatifs

- Contrôler les plaquettes de frein avant. (■.50)

Travail principal

- Amener le réservoir de liquide de frein en position horizontale.
- Retirer les vis 1.
- Retirer le couvercle 2 avec la membrane.

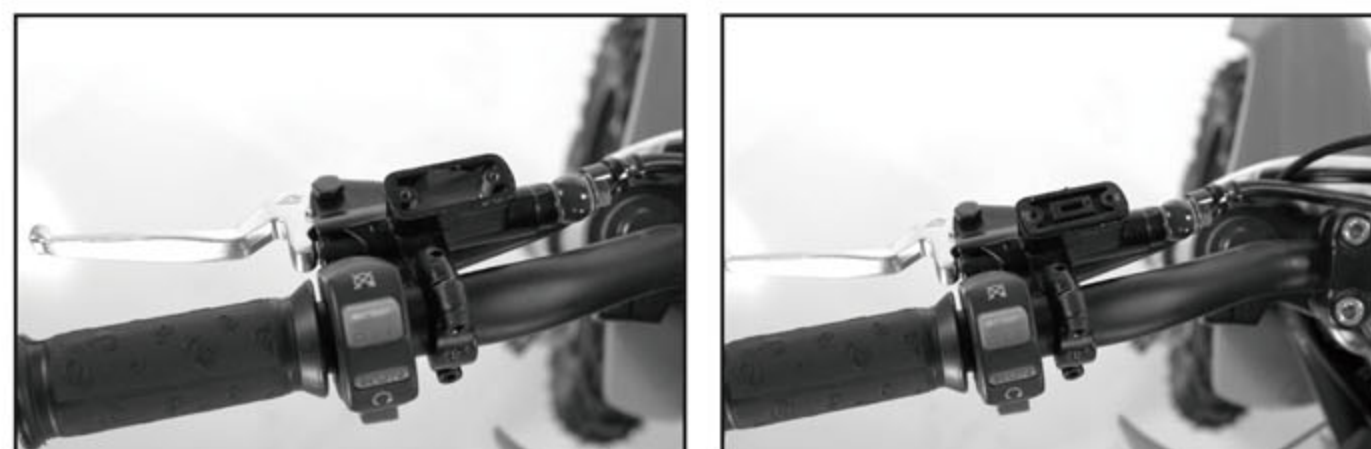

Faire l'appoint en liquide de frein jusqu'au repère.

Indications prescrites

- Cote (niveau de liquide de frein sous l'arête supérieure du réservoir) 5 mm (0,2 in)
- Liquide de frein DOT 4/DOT 5.1
- Positionner le couvercle 3 avec la membrane.
- Mettre les vis 1 en place et les serrer.



Nettoyer aussitôt à l'eau le liquide de frein ayant débordé ou ayant été renversé.

7.2 Trousse de réparation

Les informations données dans ce manuel et les outils de la trousse de réparation sont destinés à fournir au propriétaire les moyens nécessaires pour effectuer l'entretien préventif et les petites réparations. Cependant d'autres outils, comme une clé dynamométrique, peuvent être nécessaires pour effectuer correctement certains entretiens.

REMARQUE :

Si l'on ne dispose pas des outils ou de l'expérience nécessaires pour mener un travail à bien, il faut le confier à un concessionnaire Apollo.

7.3 Entretien périodique et réglage

N	ÉLÉMENTS	CONTRÔLES OU ENTRETIENS À EFFECTUER	1 MOIS OU UNE FOIS APRÈS 10 HEURES	3 MOIS OU TOUTES LES 20 HEURES	6 MOIS OU TOUTES LES 40 HEURES	12 MOIS OU TOUTES LES 80 HEURES
1	Bougie	<ul style="list-style-type: none"> • Contrôler l'état. ↳ Régler l'écartement et nettoyer. ↳ Remplacer si nécessaire. 	✓	✓	✓	
2	Élément du Filtre à air	<ul style="list-style-type: none"> • Nettoyer au dissolvant. ↳ Remplacer si nécessaire. 		✓	✓	
3	Canalisation de carburant	<ul style="list-style-type: none"> • S'assurer que les durites d'alimentation ne sont ni craquelées ni autrement endommagées. ↳ Remplacer si nécessaire. 	✓	✓	✓	
4	Carburateur	<ul style="list-style-type: none"> • Contrôler le régime de ralenti du moteur et le fonctionnement du starter. ↳ Régler si nécessaire. • Nettoyer. 		✓	✓	✓
5	Echappement	<ul style="list-style-type: none"> • S'assurer qu'il n'y a pas de fuites sur la culasse. ↳ Serrer si nécessaire. ↳ Décalaminer si nécessaire. 		✓	✓	
6	Freinage	<ul style="list-style-type: none"> • Vérifier les plaquettes de frein avant et arrière. • Contrôler les disques de frein. • Vérifier l'état et l'étanchéité des durites de frein. • Contrôler le niveau de liquide de frein avant et arrière. (■.46) • Vidanger le liquide de frein à l'avant et à l'arrière. 	✓	✓	✓	✓
7	Cadre et bras oscillant	<ul style="list-style-type: none"> • Vérifier le cadre et le bras oscillant. (■.69) • Vérifier le roulement du bras oscillant. (■.69) • Graisser et vérifier la liberté de mouvement de toutes les pièces mobiles (par ex. levier manuel chaîne...). • Contrôler le jeu du palier de la tête de direction. (■.60) • Graisser le palier de la tête de direction. (■.61) 	✓	✓	✓	✓
8	Roues	<ul style="list-style-type: none"> • Vérifier l'état des pneus. (■.53) • Contrôler la pression de l'air des pneus. (■.54) • Vérifier le jeu éventuel du roulement de roue. ↳ Vérifier les moyeux de roue. • Vérifier que les jantes ne sont pas voilées. • Vérifier la tension des rayons. (■.54) 	✓	✓	✓	
9	Chaîne	<ul style="list-style-type: none"> • Inspecter la chaîne, la couronne, le pignon et le guide-chaîne. (■.68) • Contrôler la tension de la chaîne. (■.67) 	✓	✓	✓	

N	ÉLÉMENTS	CONTRÔLES OU ENTRETIENS À EFFECTUER	1 MOIS OU UNE FOIS APRÈS 10 HEURES	3 MOIS OU TOUTES LES 20 HEURES	6 MOIS OU TOUTES LES 40 HEURES	12 MOIS OU TOUTES LES 80 HEURES
10	Moteur	<ul style="list-style-type: none"> • Vidanger l'huile moteur et remplacer le filtre à huile, nettoyer les crépines. (M.74) • Vérifier le jeu aux soupapes. • Vérifier l'embrayage. • Effectuer un entretien limité du moteur, le moteur est monté. (Remplacer la bougie et la fiche de bougie d'allumage. Remplacer le piston, vérifier/mesurer le cylindre et vérifier la culasse. Vérifier l'arbre à cames, le culbuteur et les axes du culbuteur. Contrôler le module de commande.) • Effectuer un entretien avancé, y compris un démontage et un montage du moteur. (Remplacer les soupapes, les ressorts de soupape, les rondelles d'appui des ressorts de soupape et les coupelles des ressorts de soupape. Remplacer la bielle, les paliers de bielle et les manetons. Contrôler la boîte de vitesses et l'engagement des rapports. Contrôler la soupape de réglage de la pression d'huile. Remplacer la pompe aspirante. Vérifier la pompe de refoulement et le système de graissage. Remplacer la chaîne de distribution. Remplacer tous les paliers du moteur. Remplacer les bagues d'étanchéité et les joints des paliers principaux.) 	✓ ✓ ✓	✓ ✓	✓ ✓ ✓	
11	Divers	<ul style="list-style-type: none"> • Inspecter tous les flexibles (par ex. flexibles de carburant, de purge, de vidange, ...) et les cache-poussières à la recherche de fissures ou de défauts d'étanchéité, et vérifier que leur montage est correct. • Vérifier que les câbles ne sont pas endommagés et qu'ils ne sont pas pliés. • Vérifier l'état des câbles d'accélérateur, l'absence de pliures et le réglage. • Vérifier le serrage des vis et écrous. • Contrôle final : vérifier la sécurité de fonctionnement et effectuer une marche d'essai. • Effectuer l'entretien de la fourche et de l'amortisseur. 	✓ ✓ ✓ ✓	✓ ✓ ✓ ✓	✓ ✓ ✓ ✓	

Faire le rapport des interventions sur la plateforme Apollo et dans le carnet d'entretien & de garantie.



Risque d'accident

Un liquide de frein usé réduit l'efficacité du freinage.

- Veillez à remplacer le liquide de frein du frein avant et arrière conformément au plan d'entretien. (Votre atelier Apollo agréé se tient volontiers à votre disposition.)

Préparatifs

- Contrôler les plaquettes de frein avant et arrière (M.49)

Travail principal

- Amener le réservoir de liquide de frein en position horizontale.
- Contrôler le niveau de liquide de frein en ouvrant le couvercle.

Si le niveau de liquide de frein se trouve en dessous du repère :

- Faire l'appoint de liquide de frein à l'avant. (M.47)

9.3 Faire l'appoint de liquide de frein à l'avant et à l'arrière



Risque d'accident

Les plaquettes peuvent tomber en panne si le niveau de liquide de frein est insuffisant.

Si le niveau de liquide de frein est en-dessous du repère ou de la valeur minimale donnée, cela indique que le système de freinage perd du liquide ou que les plaquettes de frein sont usées.

- Contrôlez les freins et ne conduisez pas avant que le problème ne soit résolu. (Votre atelier Apollo agréé se tient volontiers à votre disposition.)



Irritation de la peau

Le liquide de frein provoque des irritations de la peau.

Conseils

- Conserver le liquide de frein hors de portée des enfants.
- Porter des vêtements de protection adéquats et des lunettes de protection.
- Éviter tout contact du liquide de frein avec la peau, les yeux ou les vêtements.
- Consulter immédiatement un médecin en cas d'ingestion du liquide de frein.
- En cas de contact cutané, rincer à grande eau la zone touchée.
- En cas de contact avec les yeux, les rincer immédiatement et abondamment à l'eau et consulter un médecin.
- Si les vêtements sont aspergés de liquide de frein, il faut les changer.



Risque d'accident

Un liquide de frein usé réduit l'efficacité du freinage.

- Veillez à remplacer le liquide de frein du frein avant et arrière conformément au plan d'entretien. (Votre atelier Apollo agréé se tient volontiers à votre disposition.)

// 9. SYSTÈME DE FREIN

9.1 Vérifier les disques de frein



Risque d'accident

Les disques de frein usés réduisent l'efficacité de freinage.

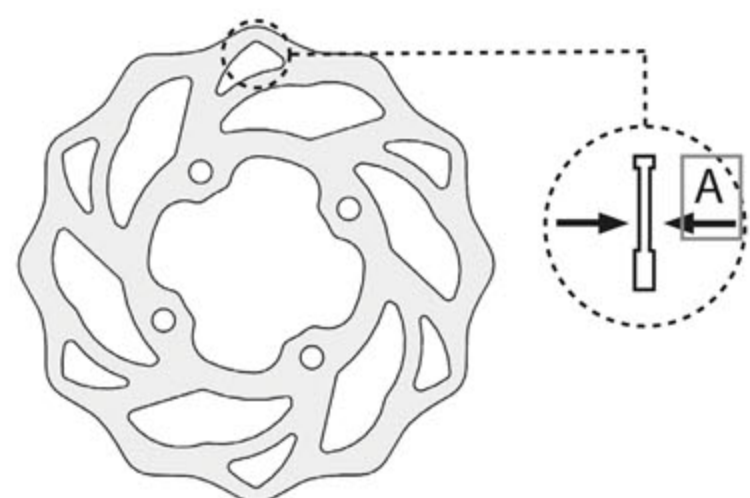

- Veillez à remplacer immédiatement les disques de frein usés. (Votre atelier Apollo agréé se tient volontiers à votre disposition.)
- Vérifier l'épaisseur des disques de frein avant et arrière, en plusieurs endroits, par rapport à la cote A.



L'usure entraîne une diminution de l'épaisseur du disque de frein au niveau de la surface d'appui des plaquettes de frein.

Usure limite des disques de frein

Avant : 2,5 mm (0,098 in)

Arrière : 3,5 mm (0,138 in)

Si l'épaisseur des disques de frein est inférieure à la valeur prescrite :

- Remplacer le disque du frein avant.
- Remplacer le disque de frein arrière.

Vérifier l'état des disques de frein avant et arrière et l'absence de fissures et de déformation.

Si le disque de frein présente des fissures, des déformations ou qu'il est en mauvais état :

- Remplacer le disque de frein du frein avant.
- Remplacer le disque de frein arrière.

9.2 Vérifier le niveau du liquide de frein avant et arrière



Risque d'accident

Les plaquettes peuvent tomber en panne si le niveau de liquide de frein est insuffisant.

Si le niveau de liquide de frein est en-dessous du repère ou de la valeur minimale donnée, cela indique que le système de freinage perd du liquide ou que les plaquettes de frein sont usées.

- Contrôlez les freins et ne conduisez pas avant que le problème ne soit résolu. (Votre atelier Apollo agréé se tient volontiers à votre disposition.)

// 8. SUSPENSIONS

8.1 Informations



Lors du réglage de base de la partie-cycle, d'abord régler l'amortisseur et ensuite la fourche.

- Pour obtenir un comportement optimal de la machine et pour ne pas endommager la fourche, l'amortisseur, le bras oscillant, le cadre, adapter le réglage de base des éléments de suspension au poids du pilote.
- À la livraison, les motos Apollo tout-terrain sont prévues pour un poids conducteur standard (y compris l'équipement de protection au complet).
- Indications prescrites :
Poids standard du conducteur 15 ... 40 kg (33...88lb)

Si le poids du pilote n'est pas compris dans ces limites, il convient de modifier le réglage de base des suspensions en conséquence.

Une petite différence de poids peut être compensée par un réglage de la précontrainte des ressorts ; une différence plus importante exige la mise en place de ressorts correspondants.

8.2 Modification de la précontrainte du ressort du montant de suspension



La précontrainte du ressort se règle en tournant la bague 1. Pour ce faire il est préférable de déposer l'amortisseur et de le nettoyer à fond.

REMARQUE :

- Avant de modifier la précontrainte du ressort, il faut noter le réglage de base, par exemple le nombre de filets visibles au-dessus de la bague de réglage.
- Pour 1 tour de bague, 1 la précontrainte varie d'environ 1,75mm. Desserrer la vis de fixation et avec la clef à ergot contenue dans l'outillage de bord, faire tourner la bague. Quand on tourne dans le sens contraire de celui des aiguilles d'une montre, on réduit la précontrainte; dans le sens des aiguilles d'une montre on augmente la précontrainte. Une fois le réglage effectué, resserrez la vis de fixation.

Réglage de base de la partie-cycle en fonction du poids du pilote

Pour que la machine se comporte au mieux et pour éviter d'endommager la fourche, l'amortisseur, le bras oscillant ou le cadre il faut adapter le réglage des éléments de suspension au poids de l'enfant. Quand la machine est livrée, le réglage de la fourche et de l'amortisseur est prévu pour un pilote (tout équipé) d'un poids de 15 ... 40 kg (33...88lb). Si le poids de l'enfant se situe hors de cette plage, il faut modifier le réglage de base des suspensions. Une petite différence de poids peut être compensée par une modification de la précontrainte du ressort de l'amortisseur. Une grosse différence de poids nécessite le montage de ressorts différents au niveau de la fourche et de l'amortisseur.

Réglage de l'amortisseur et contrôle du ressort

On détermine si le ressort de l'amortisseur est adapté en prenant en considération l'enfoncement de la suspension en charge. Avant de déterminer cet enfoncement en charge, il convient absolument de régler correctement l'enfoncement à vide.

8.3 Nettoyage des cache-poussière de la fourche



Les cache-poussière 1 ont pour but d'essuyer la poussière et la saleté qui se déposent sur les tubes de fourche. Avec le temps la saleté peut toutefois passer derrière le cache-poussière. Si on ne l'enlève pas, c'est l'étanchéité des joints spi qui peut être remise en cause.

Avec un tournevis faire sortir les cache-poussière de leur logement et les pousser vers le bas. Nettoyer à fond les cache-poussière, les tubes plongeurs et les tubes extérieurs et bien les lubrifier avec un aérosol ou avec de l'huile moteur. A la main, renfoncer les cache-poussière dans leur logement.



Il ne faut pas faire tomber de produit au sur le pneu avant ou sur les disques de frein. L'adhérence du pneu et l'action du frein en seraient très compromises.

8.4 Position du guidon



Enlever les vis 1 des demi-coquilles supérieures du support de guidon. Mettre en place le guidon et les demi-coquilles et serrer les vis 1 à 29 Nm. L'espace entre le support de guidon et les demi-coquilles doit être le même vers l'avant et vers l'arrière.



Les vis devront être resserrées avec du frein filet (Loctite).